



MP106TG

Manual de instalación

IS0168-AB



HELKRON

CE

ÍNDICE

1.0	COMPOSICIÓN DEL SISTEMA	03			
1.1	Centralita MP 106	04	4.3.2	Programación communicator	32
1.2	Teclado remoto KP100D	04	4.3.2.1	Programación números telefónicos	33
1.3	Teclado remoto KP106	04	4.3.2.2	Asociar los eventos a los números telefónicos programados	33
1.4	Lector DK2000M	04	4.3.2.3	Programación prioridad eventos	34
1.5	Expansiones entradas/salidas	04	4.3.2.4	Programación retraso llamadas	34
1.6	Accesorios	04	4.3.2.5	Llamadas de test	35
		04	4.3.2.6	Programación llamadas cíclicas	35
			4.3.2.7	Programación opciones telefónicas	36
			4.3.2.8	Control línea telefónica	37
			4.3.2.9	Programaciones línea digital	38
			4.3.2.10	Asociar los eventos a los números telefónicos programados	42
2.0	INSTALACIÓN/CONEXIONE	05			
2.1	Abertura y cierre del contenedor	05			
2.2	Instalación de pared	05			
2.3	Descripción del tablero de bornes	06			
2.4	Descripción Dispositivos	07	5.0	KP106 - Teclado de led	43
2.4.1	Descripción teclado led	07	5.1	Visualización estado sistema	43
2.4.2	Descripción teclado LCD	07	5.1.1	Visualización zonas abiertas	43
2.4.3	Lector DK2000M	08	5.1.2	Visualización alarmas memorizadas	45
2.4.4	Conexión de los dispositivos	08	5.1.3	Visualización sabotajes	45
2.5	Entradas	09	5.2	Programar con el código Master	46
2.5.1	Tabla de programación de las entradas	09	5.2.1	Exclusión / Activación entradas	46
2.5.2	Conexión física de las entradas	09	5.2.2	Programación zonas CHIME	46
2.5.3	Programación de las entradas activas 24 h	10	5.2.3	Programación códigos de acceso	47
2.5.4	Programación entradas INTRUS	10	5.2.4	Programación llaves electrónicas DK	47
2.6	Salidas	11	5.2.5	Test entradas (walk-test)	47
2.6.1	Tabla de programación salidas	11	5.2.6	Modificación código	47
			5.3	Programación parámetros	48
			5.3.1	Introducción códigos hexadecimales	48
			5.3.2	Parámetros no programables (valores predeter.)	48
			5.3.3	Parcialización sistema	49
			5.3.4	Programación parámetros sistema	49
			5.3.5	Programación opciones	50
			5.3.6	Asociación lectores/sectores	50
			5.3.7	Asociación eventos de alarma a la salida LPA	50
			5.3.8	Programación salidas	51
			5.3.9	Programación fecha y hora	51
			5.4	Programación parámetros communicator	52
			5.4.1	Habilitación contestador automático	52
			5.4.2	Programación código sistema	52
			5.4.3	Programación números telefónicos	52
			5.4.4	Prioridad de los eventos de alarma	52
			5.4.5	Asociar eventos de alarma a los eventos telefónicos	53
			5.4.6	Elegir un protocolo numérico	53
			5.4.7	Asociar los eventos de alarma a un canal telefónico	53
			5.4.8	Asociar un evento de alarma a un canal telefónico	54
			6.0	Características Técnicas	56
3.0	GESTIÓN DEL SISTEMA	11			
3.1	Parámetros de fábrica	11			
3.1.1	Par. de fábrica: Entradas de la centralita	12	5.3.4	Programación parámetros sistema	49
3.1.2	Par. de fábrica: Entradas expansiones	12	5.3.5	Programación opciones	50
3.1.3	Par. de fábrica: Entradas lectores	12	5.3.6	Asociación lectores/sectores	50
3.1.4	Par. de fábrica: Communicator	12	5.3.7	Asociación eventos de alarma a la salida LPA	50
3.1.5	Par de fábrica: Entradas KP100D	13	5.3.8	Programación salidas	51
3.1.6	Par. de fábrica: Salidas	13	5.3.9	Programación fecha y hora	51
3.1.7	Par. de fábrica: Varios	14	5.4	Programación parámetros communicator	52
3.2	Códigos de acceso	14	5.4.1	Habilitación contestador automático	52
3.2.1	Modificación códigos de acceso	14	5.4.2	Programación código sistema	52
3.2.2	Niveles de acceso códigos	15	5.4.3	Programación números telefónicos	52
			5.4.4	Prioridad de los eventos de alarma	52
			5.4.5	Asociar eventos de alarma a los eventos telefónicos	53
			5.4.6	Elegir un protocolo numérico	53
			5.4.7	Asociar los eventos de alarma a un canal telefónico	53
			5.4.8	Asociar un evento de alarma a un canal telefónico	54
4.0	KP100D - TECLADO LCD	16	6.0	Características Técnicas	56
4.1	Funciones rápidas	16			
4.2	Menú Master	17			
4.2.1	Memoria Eventos	17			
4.2.2	Programación hora	18			
4.2.3	Programación fecha	18			
4.2.4	Habilitación códigos	18			
4.2.5	Programación llaves	19			
4.2.5.1	Programación llaves	19			
4.2.5.2	Añadidura llaves	20			
4.2.5.3	Lectura código llave	21			
4.2.5.4	Control llaves	21			
4.2.6	Exclusión llaves	22			
4.2.7	Test sistema	23			
4.3	Menú instalador	23			
4.3.1	Programación centralita	24			
4.3.1.1	Programación tipo entradas	25			
4.3.1.2	Programación tipo zonas	25			
4.3.1.2a	Programación zonas	26			
4.3.1.3	Asociación sectores / zonas	26			
4.3.1.4	Asociación sectores / llaves	27			
4.3.1.5	Programación salidas	28			
4.3.1.6	Programación salida LPA	29			
4.3.1.7	Programación retraso de entrada	29			
4.3.1.8	Programación tiempo de alarma	30			
4.3.1.9	Programación bloque introducción	30			
4.3.1.10	Programación alarma preliminar	31			
4.3.1.11	Programación Llave mecánica	31			
4.3.1.12	Tiempo de falta red	31			

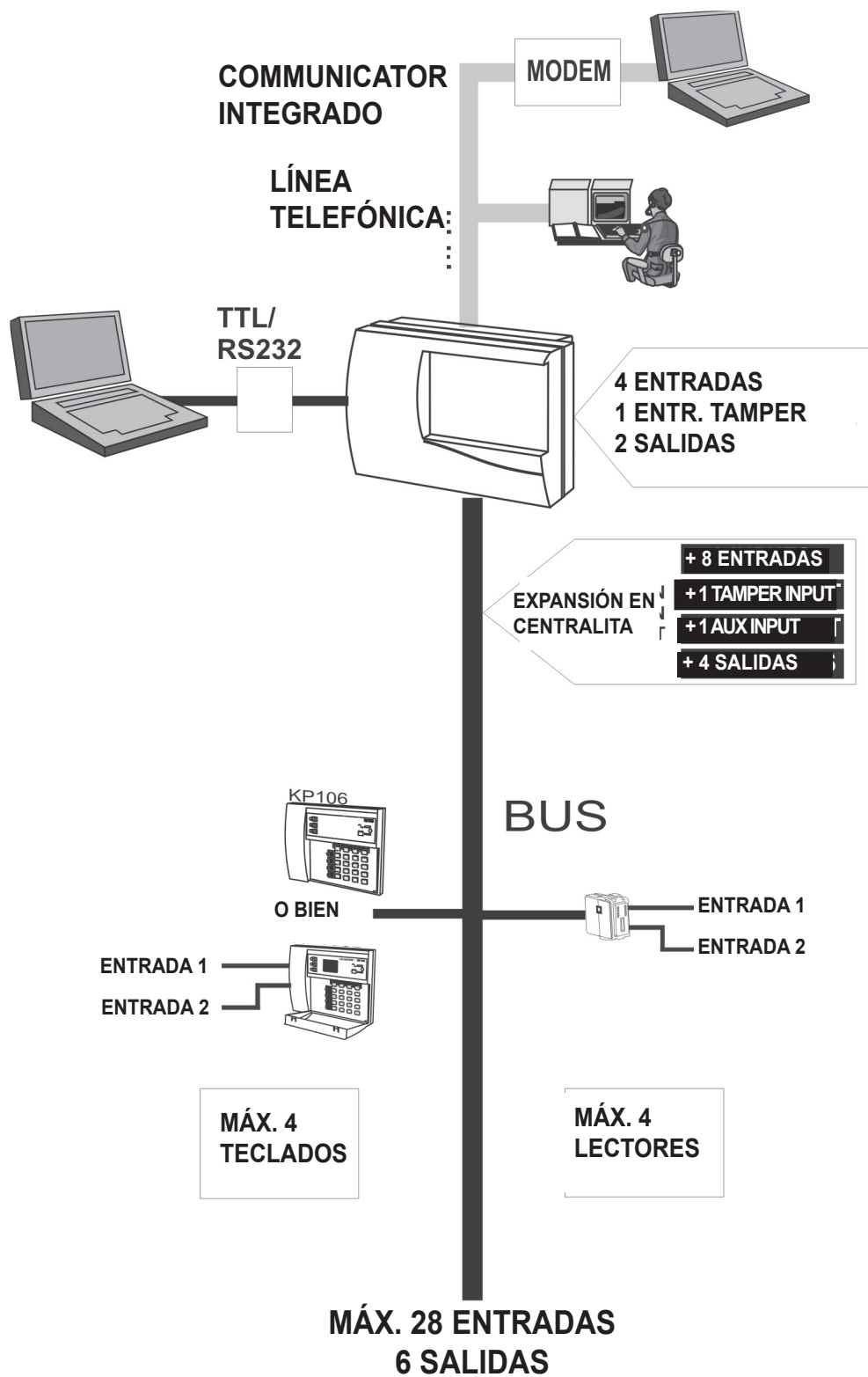
1. COMPOSICIÓN DEL SISTEMA



1.1 Centralita MP 106

- Centralita con hilos para pequeñas y medianas instalaciones, equipada con 4 entradas programables + 1 entrada tamper. Expansionable hasta 28 entradas + 1 entrada tamper + 1 entrada AUX.
- 2 salidas de alarma programables.
- Las entradas se pueden parcializar en 3 sectores
- Posibilidad de gestionar hasta 4 lectores, 4 teclados y una expansión para entradas/salidas en línea serial dedicada (4 conductores).
- 8 zonas suplementarias de alarma + 1 entrada tamper + 1 entrada auxiliar en la expansión de las entradas que puede ser de tipo paralelo (EP100) o serial (ES100). La expansión está equipada con 4 salidas eléctricas de tipo OPEN COLLECTOR.
- Las zonas se pueden programar cuales: INTRUS (instantánea, retrasada, última salida, GONG), tecnológica, incendio, pánico silencioso, pánico con sirenas.
- Activación y desactivación por medio de teclado remoto LCD (con mensajes claros), teclado remoto de led, llave electrónica integrada.
- Señalización (por medio de LED o pantalla) de: alarma general, avería, presencia red, nivel batería bajo, estado instalación, alarma tamper, entradas abiertas, entradas excluidas.
- Son disponibles 9 códigos de acceso: código MASTER, código instalador, código usuario 2,3,4,5,6,7 y 8.
- Se pueden memorizar máximo 60 eventos.
- Transmisión alarmas integrada en la centralita con communicator con 6 números telefónicos (23 cifras). Transmisión digital de protocolo múltiple en 8 canales programables.
- Programable por medio de teclado de led mod. KP106 y con teclado LCD mod. KP100D.
- Programable por medio de Ordenador remoto/local y del software fast link.
- Funciones programables de bloqueo introducción en presencia de zonas abiertas y autoexclusión zonas.

KP100D teclado remoto

- Teclado remoto conectado en línea serial dedicada; equipado con pantalla de 16 caracteres con señalización en claro de los mensajes y leds de señalización. 2 entradas de alarma NC montados + tamper de autoprotección. Máx. 4 teclados que se pueden instalar (en total entre los dos modelos KP106 y KP100D).

1.3 KP106 teclado remoto

- Teclado remoto conectado en línea serial dedicada; Máx. 4 teclados que se pueden instalar (en total entre los dos modelos KP106 y KP100D).

1.4 Lector DK2000M

- Conmutador conectable en línea serial dedicada;
- Llave programable en la que se transfiere un código generado de manera casual por la centralita (más de 4 millones de millones de combinaciones posibles). Por consiguiente, el número de llaves programables con el mismo código resulta ilimitado.
- Por medio de la llave DK20 es posible activar de manera total o parcial.
- Conmutadores DK2000M equipados con 2 entradas de alarma suplementarias.

1.5 Expans. entradas/salidas

- **EP100:** expansión de 8 entradas de alarma. Permite la conexión de los detectores de manera tradicional (en paralelo). Las entradas de las expansiones paralelas son programables cuales NC, equilibrado individual, equilibrado doble.
- **ES100:** expansión de 8 entradas de alarma. Vuelve a llevar un BUS a la salida para la conexión de los módulos de interfaz (**UR1Z**) que se pueden instalar en el interior de los detectores y capaces de enviar a la centralita la información de alarma y perjuicio relativas a cada detector.
- Además, son disponibles, en cada expansión, una entrada equilibrada de tipo 24 h, una entrada auxiliar, un tamper de autoprotección y 4 salidas eléctricas libremente programables.
- Las expansiones se pueden conectar en la línea serial de la centralita (máx. 4).
- Por lo que se refiere a las demás características, Les remitimos al manual técnico dedicado.

1.6 Accesorios

- **MR02:** módulo de 2 relés, universal, para salidas eléctricas TTL u OPEN COLLECTOR NH/NL
- **TTL RS232:** interfaz de conexión CENTRALITA/ORDENADOR

!!!! IMPORTANTE !!!!

La conexión/desconexión de los accesorios tiene que efectuarse con centralita completamente desalimentada.

2.0 INSTALACIÓN / CONEXIONES

2.1 Abertura / cierre del contenedor

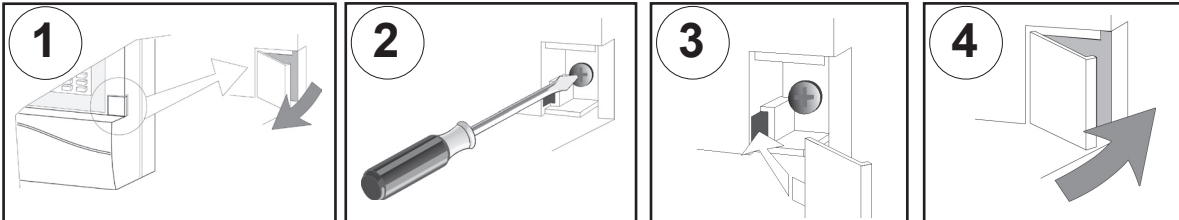

2.2 Instalación de pared

- Extraigan la ficha electrónica de los soportes para manejar sólo el contenido plástico.
- Fijen el contenedor en la pared utilizando los dispositivos específicos.

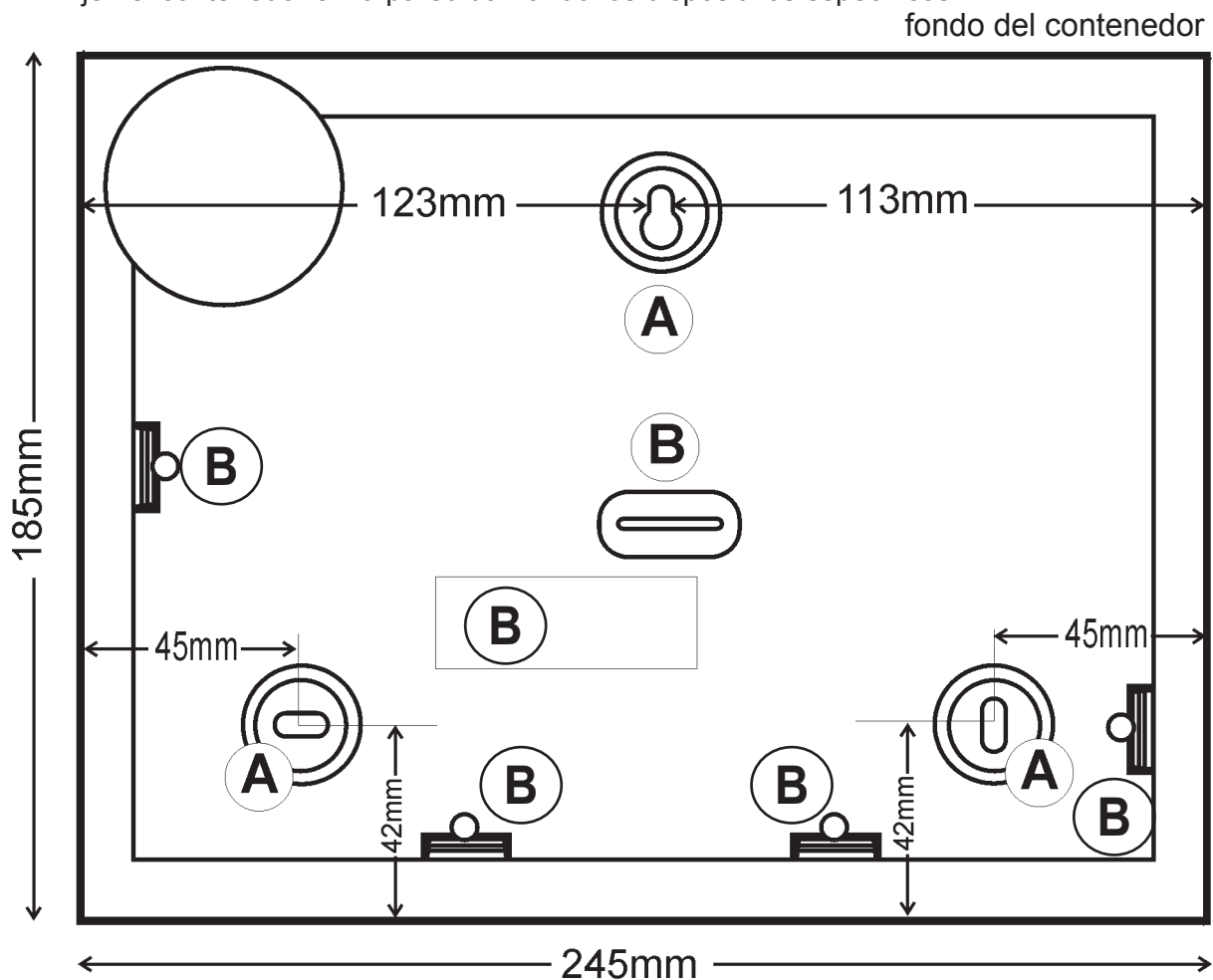

A TALADROS PARA SUJECIÓN EN LA PARED

B PREDISPOSICIONES/TALADROS PARA PASAJE CABLES

2.3 Descripción tablero de bornes

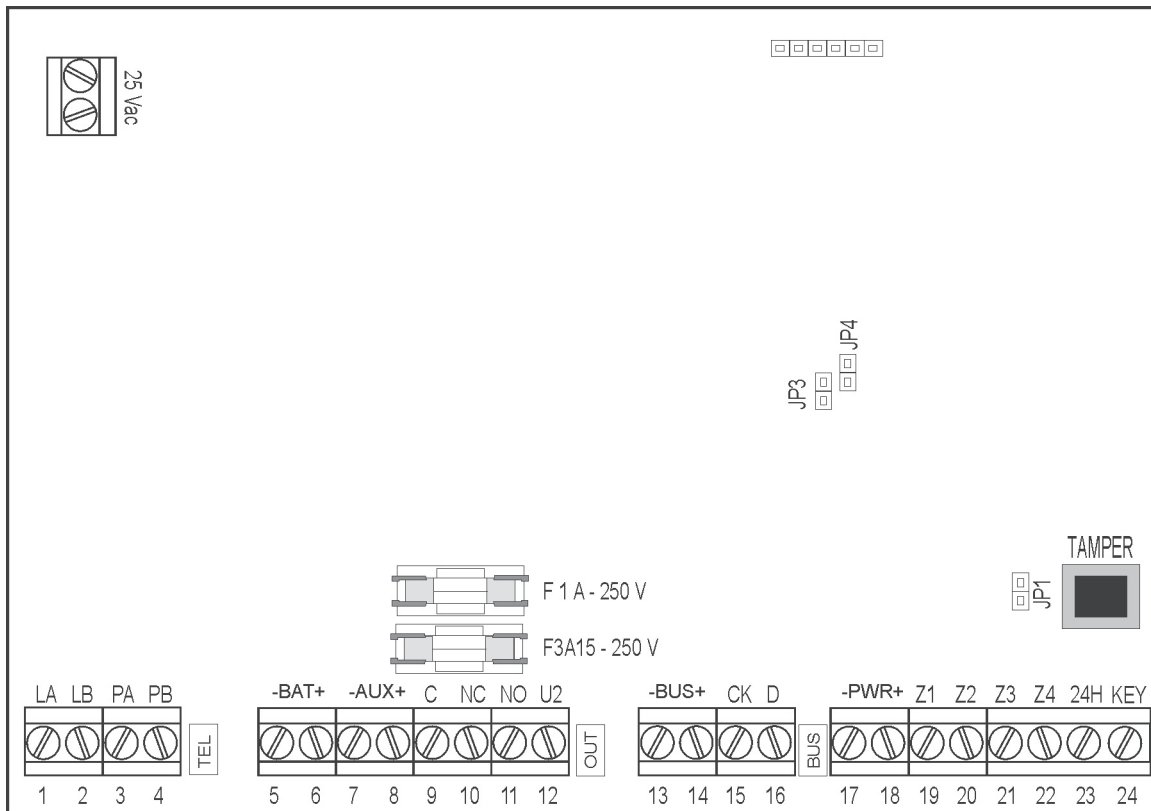

- | | | |
|-----|--------------|--|
| 1/2 | LA/LB | Entrada línea telefónica |
| 3/4 | PA/PB | Salida línea telefónica |
| 5 | -BAT | Negativo Batería |
| 6 | +BAT | Positivo Batería |
| 7 | -SIR | Negativo alimentación sirena |
| 8 | +SIR | Positivo alimentación sirena |
| 9 | C | Salida relé 1, capacidad máx. 1A 24 Vdc |
| 10 | NO | |
| 11 | NC | |
| 12 | U2 | Salida eléctrica OPEN COLLECTOR 2 (I máx. 10 mA) |
| 13 | -SER | Línea serial (alimentación) |
| 14 | +SER | Línea serial (alimentación) |
| 15 | CK | Línea serial (sincronismo) |
| 16 | D | Línea serial (datos) |
| 17 | -SEN | Alimentación detectores |
| 18 | +SER | Alimentación detectores |
| 19 | Z1 | Zona 1: entrada programable |
| 20 | Z2 | Zona 2: entrada programable |
| 21 | Z3 | Zona 3: entrada programable |
| 22 | Z4 | Zona 4: entrada programable |
| 23 | 24H | Entrada 24 horas |
| 24 | KEY | Llave mecánica (N.O. en negativo) |

2.4 Descripción dispositivos

2.4.1 Descripción teclado led (vean también manual KP106)

Visualizan el estado de los 3 sectores en que se parte la instalación de alarma:

ENCENDIDO = sector activado

APAGADO = sector desactivado

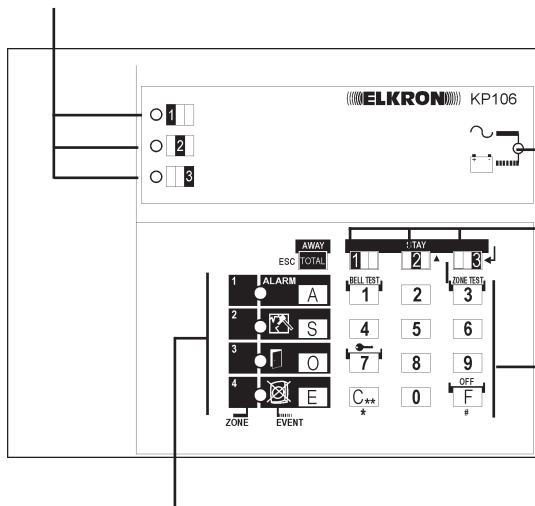

Visualiza la presencia de la tensión de red y el nivel de la batería:

APAGADO = red 220V - ausente

ENCENDIDO FIJO = red 220V - presente

INTERMITENTE = Batería insuficiente

Teclas utilizadas para activar/desactivar el sistema. Además se utilizan para pasar los menús de programación.

Teclas utilizadas para componer el código secreto y para seleccionar algunas funciones en los menús de programación de la centralita de alarma.

Estos leds **destellan** para indicar que hay unos eventos por visualizar, vean párrafo 3.5 "Visualización estado de las entradas".

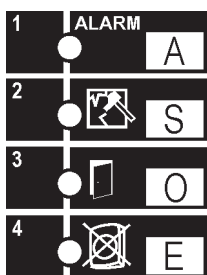

encendido intermitente: señala la presencia de alarmas

encendido intermitente: señala que uno o más elementos del sistema han sufrido unos perjuicios

encendido intermitente: señala que hay unas entradas protegidas (puertas o ventanas protegidas con unos contactos) que han quedado abiertas

encendido intermitente: señala que hay unos detectores excluidos

2.4.2 Descripción teclado pantalla LCD (vean también manual KP100D)

Visualizan el estado de los 3 sectores en que se parte la instalación de alarma:

ENCENDIDO = sector activado

SPENTO = settore disattivato



Visualiza la presencia de la tensión de red y el nivel de la batería.

APAGADO = red 220V - ausente

ENCENDIDO FIJO = red 220V - presente

INTERMITENTE = Batería insuficiente.

Teclas utilizadas para activar/desactivar el sistema. Además se utilizan para pasar los menús de programación.

Teclas utilizadas para componer el código secreto y para seleccionar algunas funciones en los menús de programación de la centralita de alarma.

Estos leds destellan para indicar que hay unos eventos por visualizar, vean párrafo "Visualización estado de las entradas".

ETIQUETA DEL
TECLADO
SUMINISTRADO
JUNTO CON LA
CENTRALITA

2.4.3 Lettores DK2000M

ON = SECTOR 1 ACTIVADO
OFF = SECTOR 1 DESACTIVADO

ON = SECTOR 2 ACTIVADO
OFF = SECTOR 2 DESACTIVADO

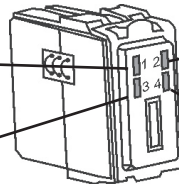

ENCENDIDO = alarmas memorizadas, nivel batería bajo, falta red, averías sistema, perjuicio.

INTERMITENTE

LENTO = durante la programación llaves y para señalar entradas abiertas. En caso de coexistencia de alarmas memorizadas, avería, etc. con entradas abiertas el led destella de forma rápida.

ON = SECTOR 3 ACTIVADO
OFF = SECTOR 3 DESACTIVADO

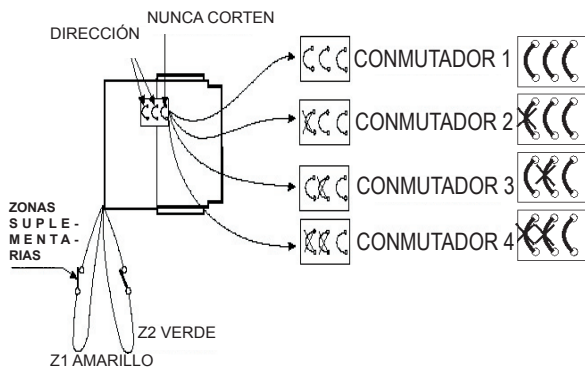

VISUALIZACIÓN EN TECLADOS		
	Z1	Z2
LECTOR 1	A1	A2
LECTOR 2	A3	A4
LECTOR 3	A5	A6
LECTOR 4	A7	A8

Cada conmutador puede asumir 4 direcciones (de 1 a 4). Según la dirección atribuida, la abertura de la zona suplementaria Z1 (hilo amarillo) o Z2 (hilo verde) se identifica en la pantalla de los teclados según lo indicado en la tabla al lado. Por lo que se refiere a las entradas suplementarias, se aconseja el empleo de un cable de sección no inferior a 0.22 mm² y de largura máx. de 5 m.

2.4.4 Conexión periféricas

- En caso de conexión de más dispositivos en la línea BUS (por ejemplo 2 teclados), éstas tienen que orientarse de manera correcta.
- Durante la primera alimentación el sistema adquiere de forma automática todos los dispositivos.
- En caso de pérdida de diálogo con un dispositivo conectado en serial (expansión, conmutador, teclado), la centralita genera un sabotaje que se mantiene durante cada activación total o parcial del sistema (por consiguiente durante cada activación se entra en modalidad sabotaje).
- Para eliminar un dispositivo de la serial, es necesario desconectar la serial del dispositivo por eliminar y resetear la centralita. Para introducir otro nuevo dispositivo por conectar en serial, es necesario conectar la serial del dispositivo por añadir y resetear la centralita.
- Cortocircuiten durante un instante el jumper JP3 para resetear la unidad.

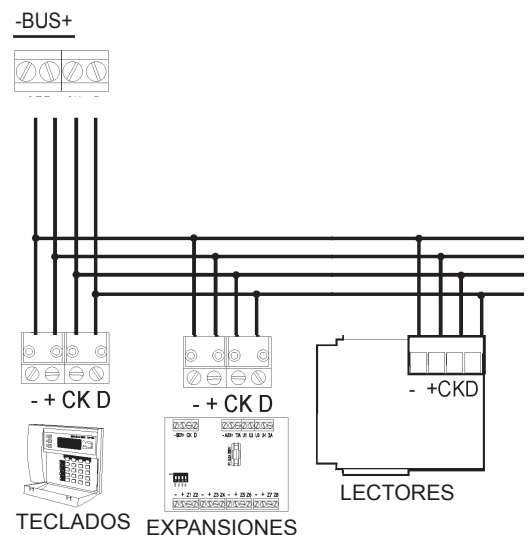

2.5.3 Programabilidad entradas activas 24 h

- **Entradas TECNOLÓGICO**

La abertura de una de dichas entradas, activa la salida programada cual alarma tecnológica durante 1 minuto y se envía la correspondiente alarma telefónica.

- **Entrada de tipo INCENDIO**

La abertura de una de dichas entradas activa la salida programada Incendio durante 1 minuto y el relé (si habilitado para dicha alarma) y se envía la correspondiente alarma telefónica.

- **Entrada de tipo PÁNICO**

Una entrada programada de tipo PÁNICO SILENCIOSO (antirrobo) activa la correspondiente salida eléctrica pánico durante 1 minuto. Una entrada programada de tipo PÁNICO CON SIRENAS (antiagresión), activa la salida eléctrica pánico y el relé de alarma durante 1 minuto, además se envía la correspondiente alarma telefónica.

2.5.4 Progr. entradas intrusión

- **Entradas INSTANTÁNEAS (NC a + EQUIL. a+)**

Si abiertas, generan una alarma inmediata si el selector de pertenencia está activado.

- **Entradas RETRASADAS (NC a + O EQUIL. a +)**

Si se abren durante el retraso de salida, no generan alarma. Si permanecen o se abren después del retraso de salida, se activa el tiempo de entrada, transcurrido el cual, si el sistema no se pone en OFF, se genera una alarma.

- **Entradas ÚLTIMA SALIDA**

La abertura y el siguiente cierre de una entrada de tipo ÚLTIMA SALIDA durante el retraso de salida, sitúa dicho tiempo en unos 5 seg.

CUIDADO:

Una entrada se puede programar cual ÚLTIMA SALIDA sólo si programada cual retrasada. Modificando la programación de una entrada de RETRASADA a INSTANTÁNEA, pierde de forma automática la función de ÚLTIMA SALIDA si programada.

- **Entradas CHIME/GONG**

Una entrada de intrusión programada cual CHIME/GONG activa la salida correspondiente a dicha señalización si el sector de pertenencia está en posición OFF. Al contrario, activa la alarma si el sector de pertenencia está en posición ON.

EJEMPLO DE EMPLEO ENTRADAS ÚLTIMA SALIDA CON RECORRIDO RETRASADO

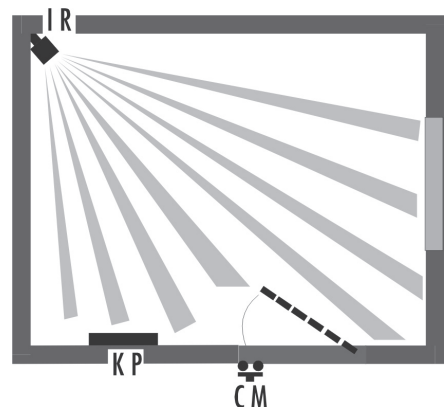

CM = microcontacto (entrada última salida)

IR = Infrarrojo (entrada retrasada)

KP = teclado remoto

IR está conectado con una entrada retrasada, CM con una entrada programada cual ÚLTIMA SALIDA. Activando la centralita desde KP, la detección de IR no se considera, la siguiente abertura y cierre de CM lleva el retraso de salida a 5 segundos. Si un extraño entra por la ventana, causa alarma inmediata (incluso si IR está retrasado). Al contrario, entrando por la puerta protegida por CM se habilita el retraso de entrada.

EJEMPLO DE EMPLEO CHIME/GONG

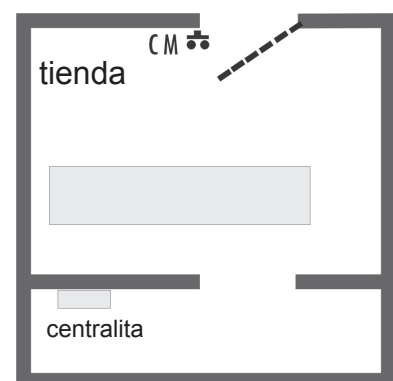

CM = microcontacto (entrada GONG)

CM está conectado con una entrada programada cual GONG. La abertura de CM **con instalación desactivada** activa la salida U2 y hace actuar el buzzer de la centralita y de los teclados remotos durante 5 segundos. La abertura de CM **con instalación activada** causa alarma general.

2.6 Salidas

2.6.1 Tabla de programación de las salidas

	U1 - CENTRALITA	U2 - CENTRALITA	EXPANSIÓN SALIDAS
INTRUS.	SÍ	SÍ	SÍ
TAMPER	SÍ	SÍ	SÍ
PÁNICO	NO	SÍ	SÍ
TECNOLÓGICO	NO	SÍ	SÍ
INCENDIO	SÍ	SÍ	SÍ
CHIME/GONG	NO	SÍ	SÍ
AVERÍA	NO	SÍ	SÍ
LPA	NO	SÍ	SÍ
TC	NO	SÍ	SÍ
RESETEO INCENDIO	NO	SÍ	SÍ
BUZZER	NO	SÍ	SÍ
ESTADO SISTEMA	NO	SÍ	SÍ
NH/NL	SÍ	SÍ	SÍ
ENTRADAS ABIERTAS	NO	SÍ	SÍ
ESTADO LÍNEA TEL.	NO	SÍ	SÍ

TC OR: la salida proporciona un negativo si todos los sectores asociados están en ON

TC AND: la salida proporciona un negativo si por lo menos uno de los sectores asociados está en ON

3.0 GESTIÓN DEL SISTEMA

3.1 Parámetros de fábrica

Ejecuten las siguientes operaciones para que el sistema regrese a los parámetros de fábrica:

- 1 – Cierren el jumper JP4.
- 2 – Cortocircuiten por un instante el jumper JP3 (reseteo).
- 3 – El buzzer de los teclados emite un bip para señalar que la operación ha acabado.
- 4 – Abran el jumper JP4.

El mando de reseteo a los parámetros de fábrica se aplica independientemente de la condición de la centralita. Una vez acabado, la centralita se configura según lo indicado en la tabla:

CÓDIGOS DE ACCESO	PREDETERMINADO	UTILIZADORES
Utilizador 0 (instalador)	0 000	0 xxxxxx *
Utilizador 1 (master)	1 111	1 xxxxxx
Utilizador 2	2 222	2 xxxxxx
Utilizador 3	3 333	3 xxxxxx
Utilizador 4	4 444	4 xxxxxx
Utilizador 5	5 555	5 xxxxxx
Utilizador 6	6 666	6 xxxxxx
Utilizador 7	7 777	7 xxxxxx
Utilizador 8	8 888	8 xxxxxx

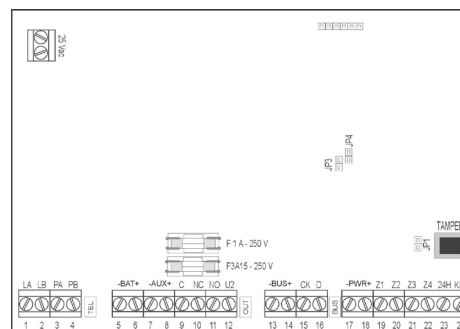

RESETEO SENCILLO

El simple RESETEO (sin perder la programación) puede ejecutarse cortocircuitando el jumper J3 (RESETEO)

*Un código de 6 cifras tiene que utilizarse en caso de Software Fast Link.

3.1.1 Programabilidad en tradas de centralita

FUNCIONES ENTRADA	Z01	Z02	Z03	Z04
Intrusión instantánea	○	●	●	●
Intrusión retrasada	●	○	○	○
Intrusión chime	○	○	○	○
Intrusión última salida	○	○	○	○
Pánico Silencioso	○	○	○	○
Pánico con sirenas	○	○	○	○
Tecnológico	○	○	○	○
Incendio	○	○	○	○
Asociado al sector 1	●	○	○	●
Asociado al sector 2	○	●	○	●
Asociado al sector 3	○	○	●	●

3.1.2 Programabilidad entradas expansión de centralita

FUNCIONES ENTRADA	Z11	Z12	Z13	Z14	Z15	Z16	Z17	Z18
Intrusión instantánea	○	●	●	●	●	●	●	●
Intrusión retrasada	●	○	○	○	○	○	○	○
Intrusión chime	○	○	○	○	○	○	○	○
Intrusión última salida	○	○	○	○	○	○	○	○
Pánico Silencioso	○	○	○	○	○	○	○	○
Pánico con sirenas	○	○	○	○	○	○	○	○
Tecnológico	○	○	○	○	○	○	○	○
Incendio	○	○	○	○	○	○	○	○
Asociado al sector 1	●	●	○	○	○	○	●	●
Asociado al sector 2	○	○	●	●	○	○	●	●
Asociado al sector 3	○	○	○	○	●	●	●	●

El símbolo ● indica la programación de fábrica de la entrada

El símbolo ○ indica que la zona puede programarse

El espacio blanco indica que la zona no se puede programar

3.1.3 Programabilidad entradas de los lectores

FUNCIONES DE LAS ZONAS	LECTOR 1		LECTOR 2		LECTOR 3		LECTOR 4	
	ZA1	ZA2	ZA3	ZA4	ZA5	ZA6	ZA7	ZA8
Intrusión instantánea	○	●	●	●	●	●	●	●
Intrusión retrasada	●	○	○	○	○	○	○	○
Intrusión chime	○	○	○	○	○	○	○	○
Intrusión última salida	○	○	○	○	○	○	○	○
Pánico Silencioso	○	○	○	○	○	○	○	○
Pánico con sirenas	○	○	○	○	○	○	○	○
Tecnológico	○	○	○	○	○	○	○	○
Incendio	○	○	○	○	○	○	○	○
Asociado al sector 1	●	●	○	○	○	○	●	●
Asociado al sector 2	○	○	●	●	○	○	●	●
Asociado al sector 3	○	○	○	○	●	●	●	●

COMO LEER LA TABLA

El símbolo ● indica la programación de fábrica de la entrada

El símbolo ○ indica que la zona puede programarse

El espacio blanco indica que la zona no se puede programar

3.1.4 Parámetros de fábrica

	FÁBRICA	PROGRAMABILIDAD
Contestador	Deshabilitado	de 3 a 15 timbrazos
Selección telefónica	DTMF	DTMF/De Impulsos
Control tonos	Deshabilitado	Deshabilitado/habilitado
Protocolo	IDP	IDP/ADF/S1400/141910/141820/231820/231840/SIA
Omisión contestador aut.	Habilitado	Habilitado/deshabilitado
Habilitación comunicador	OR sectores	AND/OR sectores

3.1.5 Entradas KP100D

ENTRADAS TECLADOS	LECTOR 1		LECTOR 2		LECTOR 3		LECTOR 4	
	ZB1	ZB2	ZB3	ZB4	ZB5	ZB6	ZB7	ZB8
Intrusión instantánea	○	●	●	●	●	●	●	●
Intrusión retrasada	●	○	○	○	○	○	○	○
Intrusión chime	○	○	○	○	○	○	○	○
Intrusión última salida	○	○	○	○	○	○	○	○
Pánico Silencioso	○	○	○	○	○	○	○	○
Pánico con sirenas	○	○	○	○	○	○	○	○
Tecnológico	○	○	○	○	○	○	○	○
Incendio	○	○	○	○	○	○	○	○
Asociado al sector 1	●	●	○	○	○	○	●	●
Asociado al sector 2	○	○	●	●	○	○	●	●
Asociado al sector 3	○	○	○	○	●	●	●	●

COMO LEER LA TABLA

El símbolo ● indica la programación de fábrica de la entrada

El símbolo ○ indica que la zona puede programarse

El espacio blanco indica que la zona no se puede programar

3.1.6 Salidas

CONFIG. SALIDAS	SALIDAS CENTRALITA		SALIDAS EXPANSIÓN			
	U01	U02	U11	U12	U13	U14
Alarma intrusión	●	○	○	○	○	○
Sabotaje	○	●	○	○	○	○
Alarma Pánico	○	○	○	○	○	○
Alarma Tecnológico	○	○	○	○	○	○
Alarma Incendio		○	○	○	○	○
CHIME		○	○	○	○	○
Salida avería		○	○	○	○	○
Salida LPA		○	●	○	○	○
Estado TC1		○	○	●	○	○
Estado TC2		○	○	○	●	○
Estado TC3		○	○	○	○	●
OR de TC1, TC2, TC3		○	○	○	○	○
AND de TC1, TC2, TC3		○	○	○	○	○
Salida Reseteo		○	○	○	○	○
Pilotaje buzzer		○	○	○	○	○
Estado sistema		○				
Entradas abiertas		○	○	○	○	○
Estado línea telefónica		○	○	○	○	○
Nivel NH/NL	○	○	○	○	○	○

3.1.7 Varios

	FÁBRICA	PROGRAMABILIDAD
Tiempo de entrada	0 seg.	de 0 a 90 seg.
Tiempo de salida	Tiempo de entrada + 10 seg.	No programable
Tiempo de alarma	1 minuto	de 30 seg. a 9 min.
Cuenta alarmas	0 (bypassed)	de 0 a 9
Alarma preliminar	Desactivo	Desactivo/activo
Llave mecánica	De Impulsos	De nivel o de impulsos
Llamada cíclica	Desactivo	Deshabilitada con intervalos de 1 hora a 7 días

3.2 Códigos de acceso

- La centralita mod. MP106 puede gestionar hasta 9 códigos de acceso (desde 3 hasta 7 cifras): por cada código la primera cifra (fija) identifica el operador, las demás representan el código que el operador puede modificar.

CÓDIGOS DE ACCESO	PREDETERMINADO	UTILIZADOR
Utilizador 0 (instalador)	0 000	0 xxxxxx
Utilizador 1 (master)	1 111	1 xxxxxx
Utilizador 2	2 222	2 xxxxxx
Utilizador 3	3 333	3 xxxxxx
Utilizador 4	4 444	4 xxxxxx
Utilizador 5	5 555	5 xxxxxx
Utilizador 6	6 666	6 xxxxxx
Utilizador 7	7 777	7 xxxxxx
Utilizador 8	8 888	8 xxxxxx

- Un vez introducido un código correcto y habilitado, el buzzer emite un bip doble, en caso contrario emite un bip largo de error. El código usuario principal siempre está habilitado; al contrario, es necesario habilitar los demás códigos.
- Los códigos 0, 1 se asocian a los 3 sectores y la asociación no se puede modificar. Los Códigos 2, 3, 4, 5, 6, 7, 8, predeterminados, no se asocian a ningún sector y, por consiguiente, resultan deshabilitados.
- Cada procedimiento de visualización-activación-exclusión, una vez activado, **hace iniciar un time out de 1 minuto** (que se resetea cada vez que se pulsa la tecla). Si el time out termina, se sale de manera automática del procedimiento sin guardar las modificaciones efectuadas.

3.2.1 Cambio códigos de acceso

Cada usuario puede cambiar libremente su código, recordando que la primer cifra del código identifica el nivel al que el usuario tiene autorización a trabajar.

Por ejemplo: 0----para el instalador, 1----para el Master, 2-----para el utilizador núm. 2, etc., 8----para el utilizador núm. 8.

-A) Introduzcan el código usuario que desean modificar (tiene que ser un código habilitado).

-B) Pulsen la tecla [C**]

-C) Introduzcan el nuevo código y pulsen [C**]

-D) Vuelvan a introducir el nuevo código y pulsen de nuevo [C**] .

Si el nuevo código introducido en el punto "D" es igual al introducido en el punto "C", se acepta por el sistema y va a sustituir el viejo código (introducido en el punto A). El buzzer emite un bip doble para confirmar el éxito de la operación.

3.2.2 Nivel de acceso códigos

- La tabla a continuación indica cuales operaciones puede efectuar cada usuario. Los usuarios se indican con las cifras de 1 a 8:

0 INSTALADOR

1 MASTER

2 UTILIZADOR 2

3 UTILIZADOR 3

4 UTILIZADOR 4

5 UTILIZADOR 5

6 UTILIZADOR 6

7 UTILIZADOR 7

8 UTILIZADOR 8

0	1	2	3	4	5	6	7	8	<-Operaciones autorizadas
x	x	x	x	x	x	x	x	x	Visualiza alarmas memorizadas
x	x	x	x	x	x	x	x	x	Visualiza perjuicios memorizados
x	x	x	x	x	x	x	x	x	Visualiza open input
x	x	x	x	x	x	x	x	x	Visualiza reloj
x	x	x	x	x	x	x	x	x	Cambio código de acceso
x	x	x	x	x	x	x	x	x	Activación/desactivación
x	x	x	x	x	x	x	x	x	Activación rápida (código reducido)
x	x	x	x	x	x	x	x	x	Alarma anticoerción
x									(apertura centralita)
x	x								Exclusión/activación zonas
x	x								Walk test
x	x								Modificación reloj
x	x								Programación llaves
x	x								Habilitación códigos de acceso
x									Modificación parámetros de sistema
x									Programación entradas
x									Asociación entradas/sectores
x									Asociación conmutadores/sectores
x									Programación parámetros LPA
x									Programación salidas
x									Tiempo de entrada
x									Tiempo de alarma
x									Cuenta alarmas
x	x								Lectura fichero histórico (sólo para versión KP100D)
x									Cancelación fichero histórico
x									Alarma preliminar on/off
x									Modalidad llave mecánica
x									Modificación parámetros comunicator
x									Progr. código televigilador
x									Progr. código teleasistencia
x	x								Progr. núm. telef.
x	x								Llamada de test
x	x								Visualiza resultado llamadas
x									Asociación evento/canal
x									Asociación evento/número
x									Progr. opciones línea telefónica
x									Elección protocolo numérico
x									Progr. timeout llamada cíclica
x									Progr. retraso alarma telefónica
x									Progr. prioridad eventos
x									Progr. núm. timbrazos llamada contestación
x									Progr. códigos eventos (proto numéricos)



Estas operaciones no necesitan la introducción de ningún código

Estas operaciones necesitan la introducción de un código

4.0 KP100D - TECLADO LCD

4.1 Funciones Rápidas

Opciones disponibles sin introducir ningún código

Acceso por medio de la tecla  (Enter), corrimiento por medio de  y de 

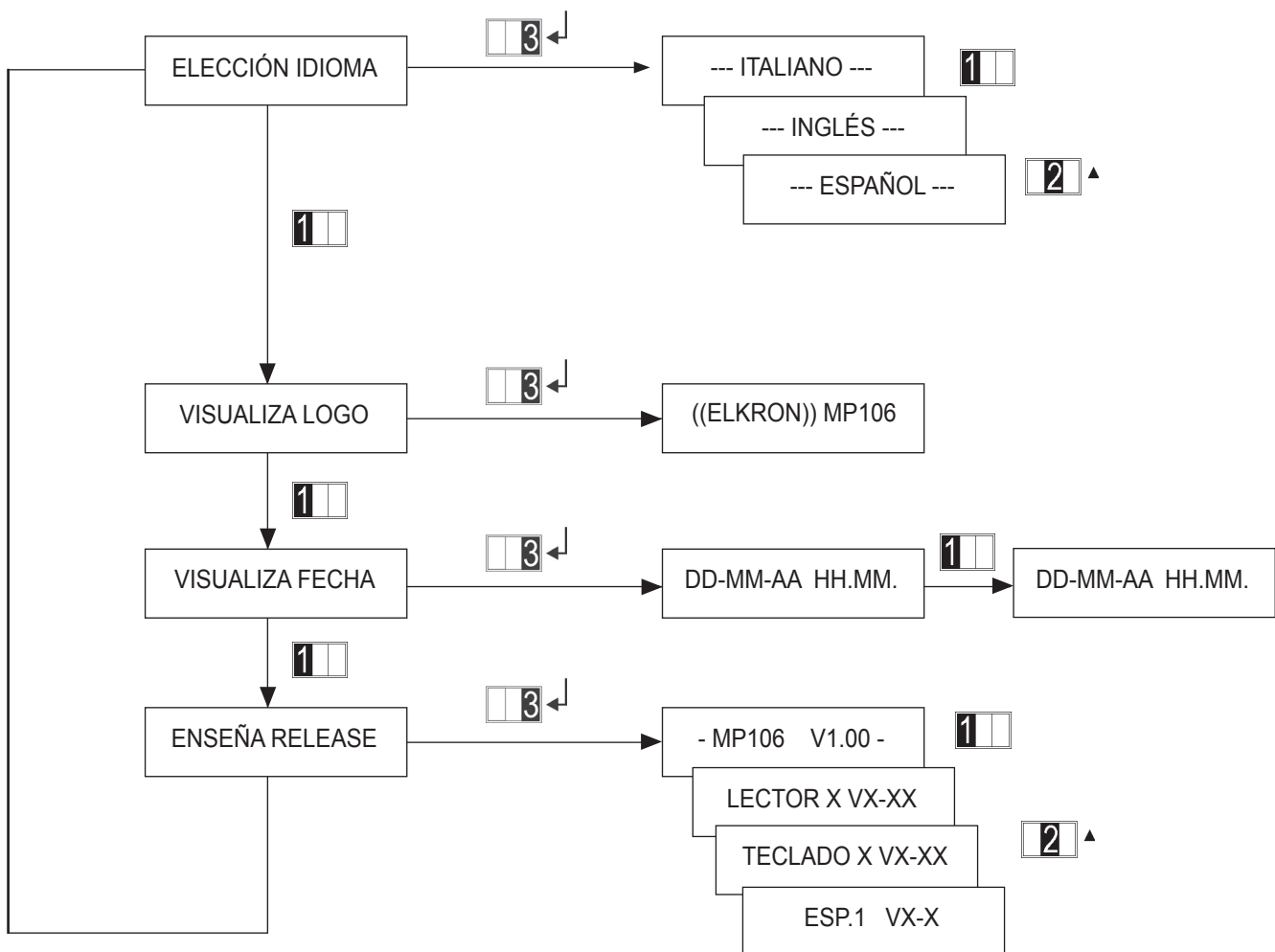

ELECCIÓN IDIOMA:	Seleccionen los idiomas del sistema en uso
VISUALIZA LOGO:	Visualiza el logo del sistema
VISUALIZA FECHA:	Visualiza la fecha corriente y la hora (si progr.)
ENSEÑA RELEASE:	Visualiza la versión software del sistema y todas las periféricas instaladas (conmutadores, teclados, expansiones)

4.2 Menú Master

Acceso utilizando el código MASTER + tecla F. F

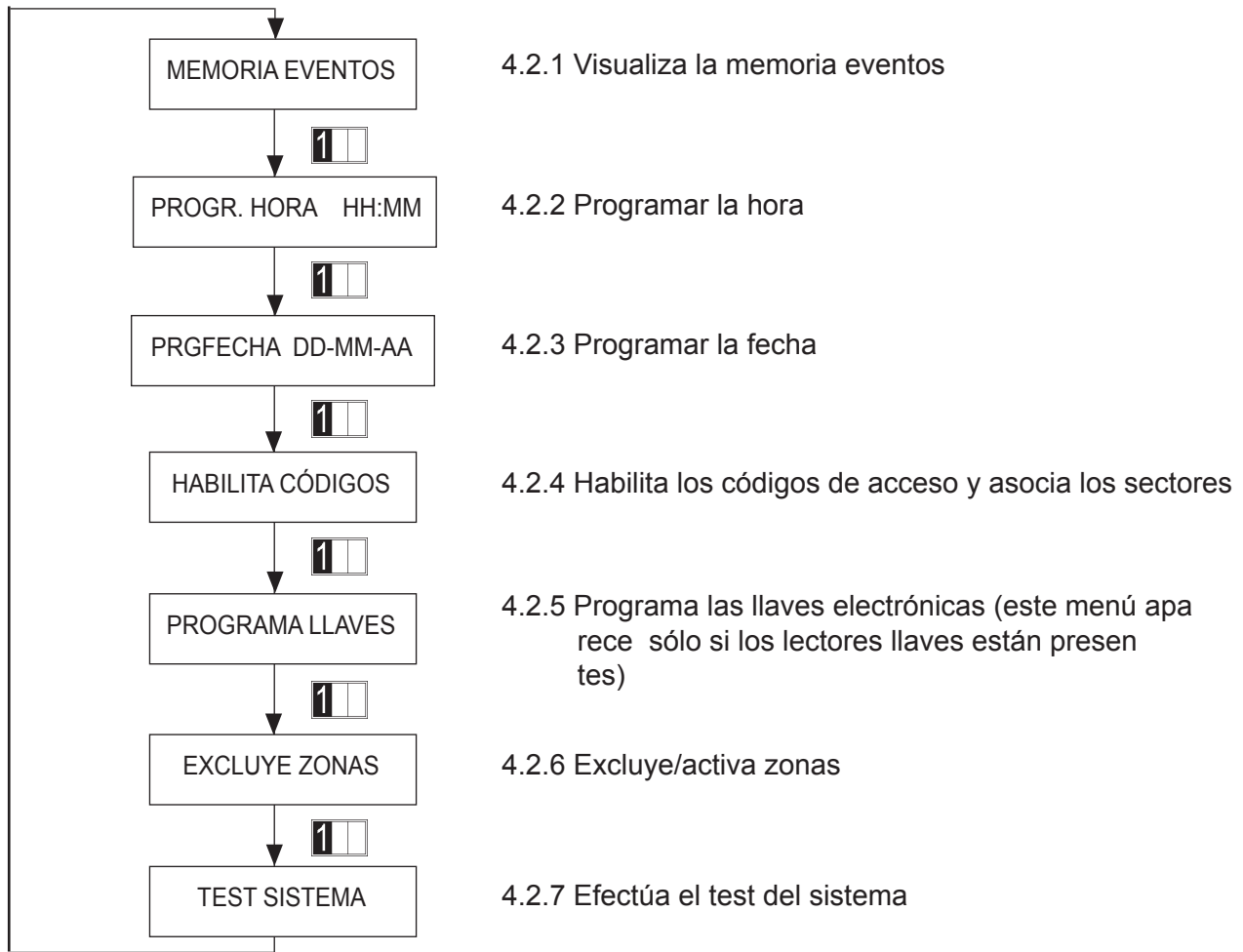

4.2.1 Memoria eventos

Este menú permite visualizar los últimos 60 eventos. El evento 61 borra de forma automática el primer evento del listado.

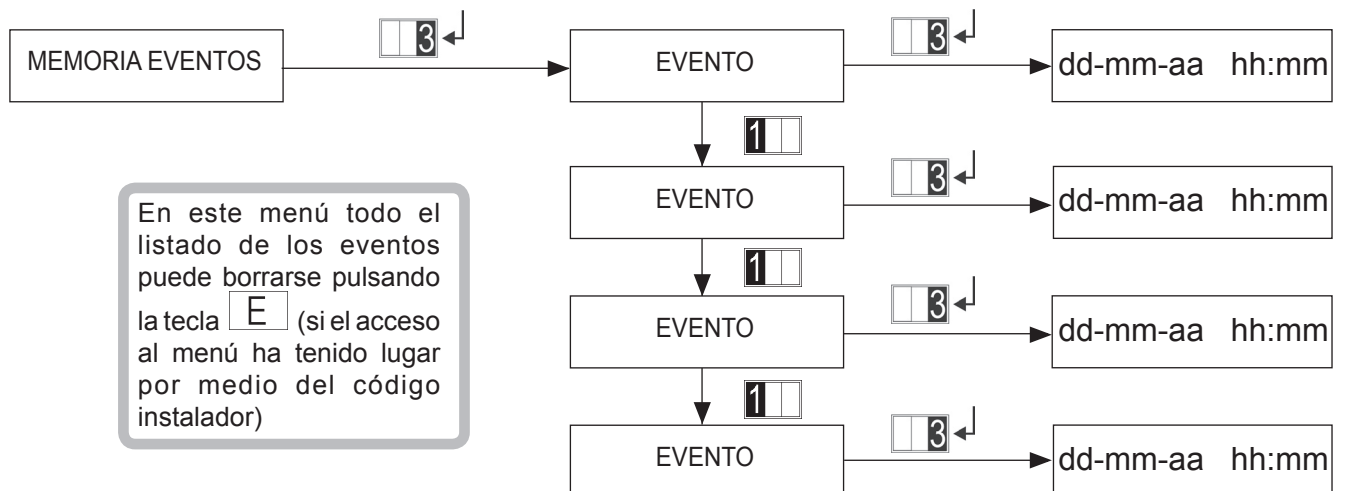

4.2.2 Programa hora

Configura la hora corriente

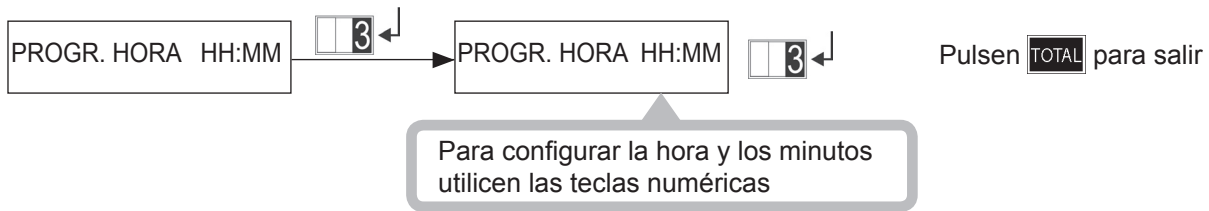

4.2.3 Programa fecha

Configura la fecha corriente

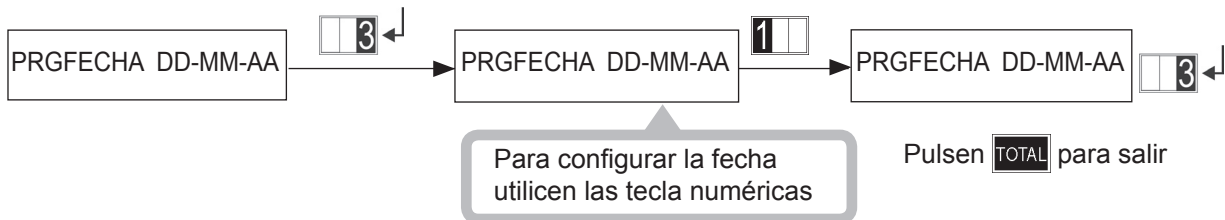

4.2.4 Habilita códigos

Este menú permite habilitar uno o más códigos usuario y asociarlos a los sectores

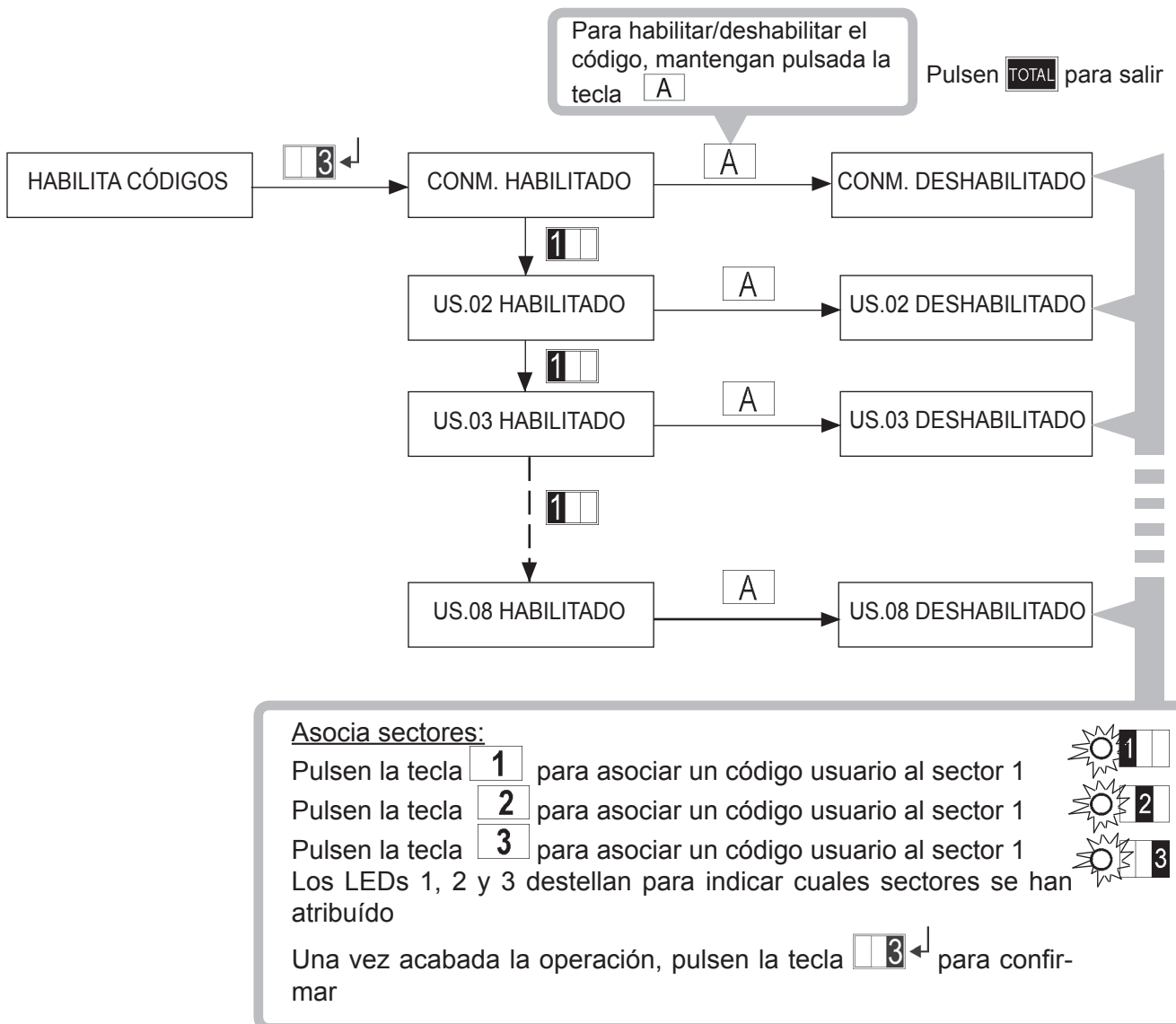

4.2.5 Programa llaves

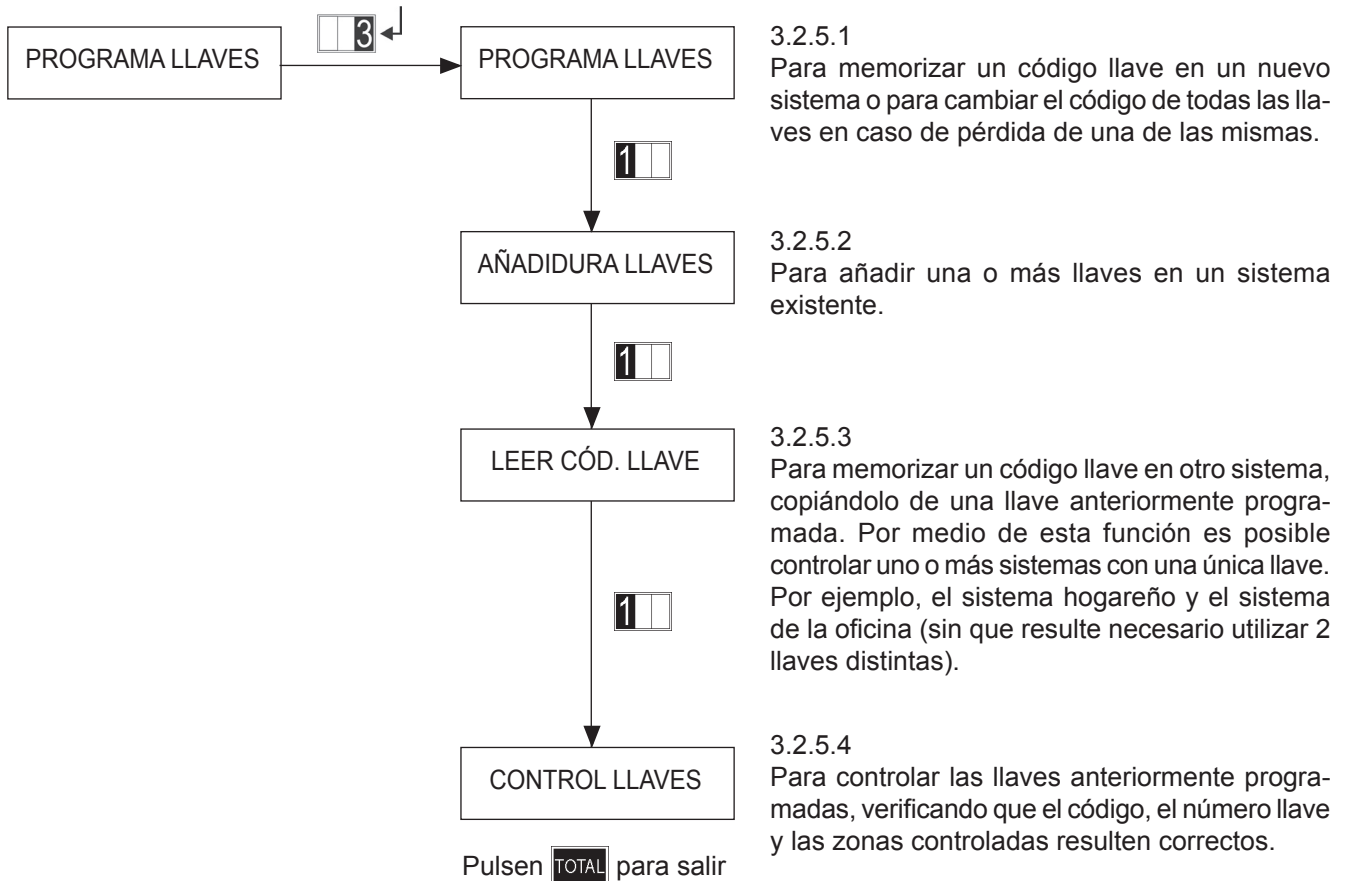

4.2.5.1 Programa llaves

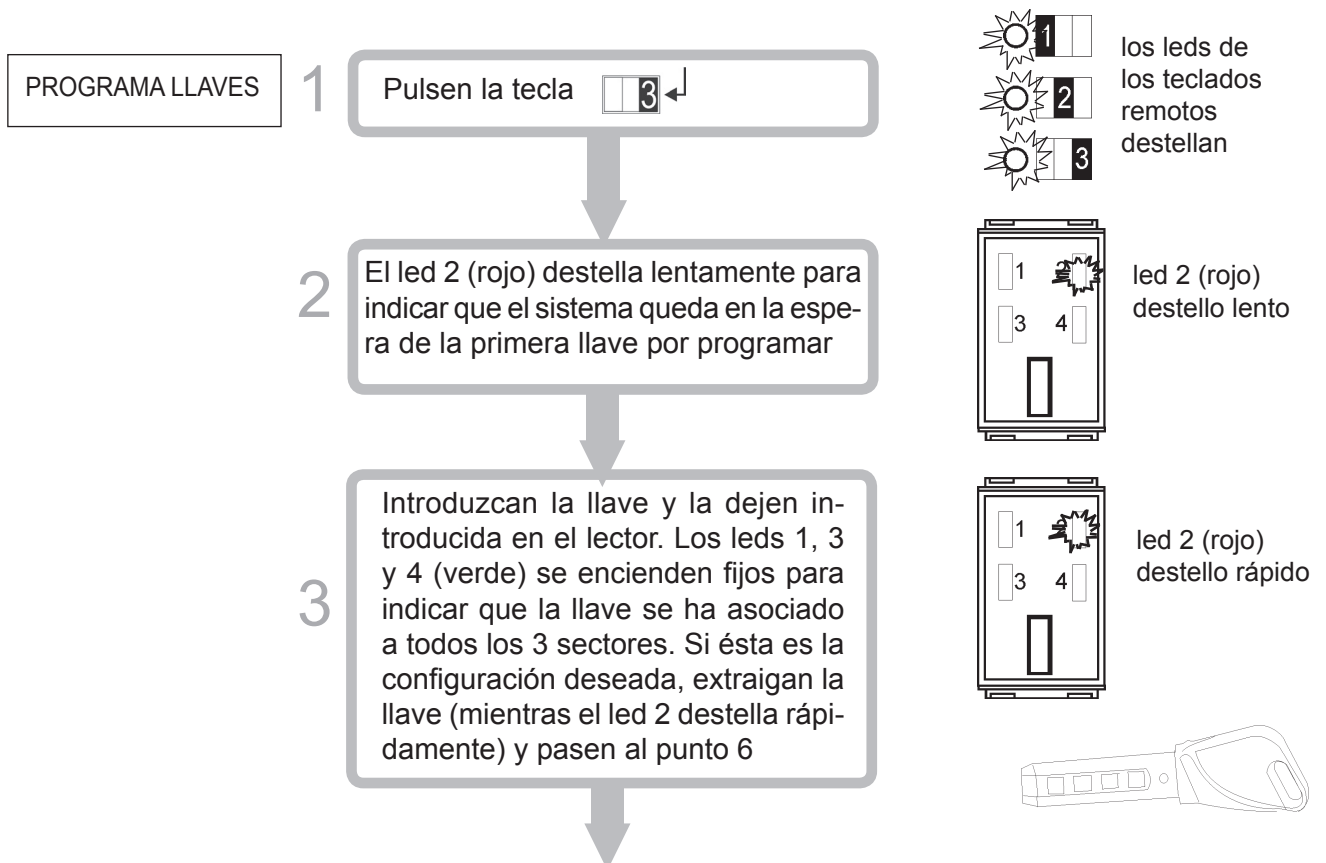

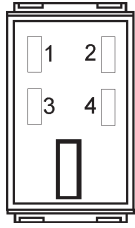

4

Dejando la llave introducida, las varias combinaciones de los sectores a los que se puede asociar la llave se visualizan ya que los leds 1, 3 y 4 destellan, según lo indicado en la tabla al lado

LED 1	LED 3	LED 4	ASOCIACIÓN
ON	ON	ON	todos los 3 sectores
ON	OFF	OFF	sector 1
OFF	ON	OFF	sector 2
ON	ON	OFF	sector 1 y 2
OFF	OFF	ON	sector 3
ON	OFF	ON	sectores 1 y 3

5

Al visualizarse la combinación deseada, extraigan la llave cuando el LED 2 DESTELLA RÁPIDAMENTE

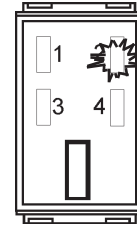

led 2 (rojo) destella rápido

6

Vuelvan a introducir la llave. Si la operación se ha finalizado de manera correcta, los leds de los sectores atribuidos se encienden de forma fija, se emiten 2 bip y se visualiza el número asociado a la llave.

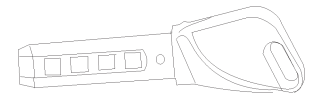

llave núm. 1

7

Extraigan la llave. Regresen al punto 4 para programar las demás llaves o pulsen **F** para salir

Pulsen **TOTAL** para salir

4.2.5.2 Añadir llaves

AÑADIDURA LLAV

1

Pulsen la tecla **3**

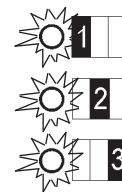

los led de los teclados remotos destellan

2

El led del lector 2 (rosso) (rojo) destella lentamente para indicar que el sistema queda en la espera de la introducción de la llave adicional

3

Cumplan según lo indicado en los puntos 3, 4, 5, 6 y 7 del menú anterior

Pulsen **TOTAL** para salir

4.2.5.3 Leer el código llave

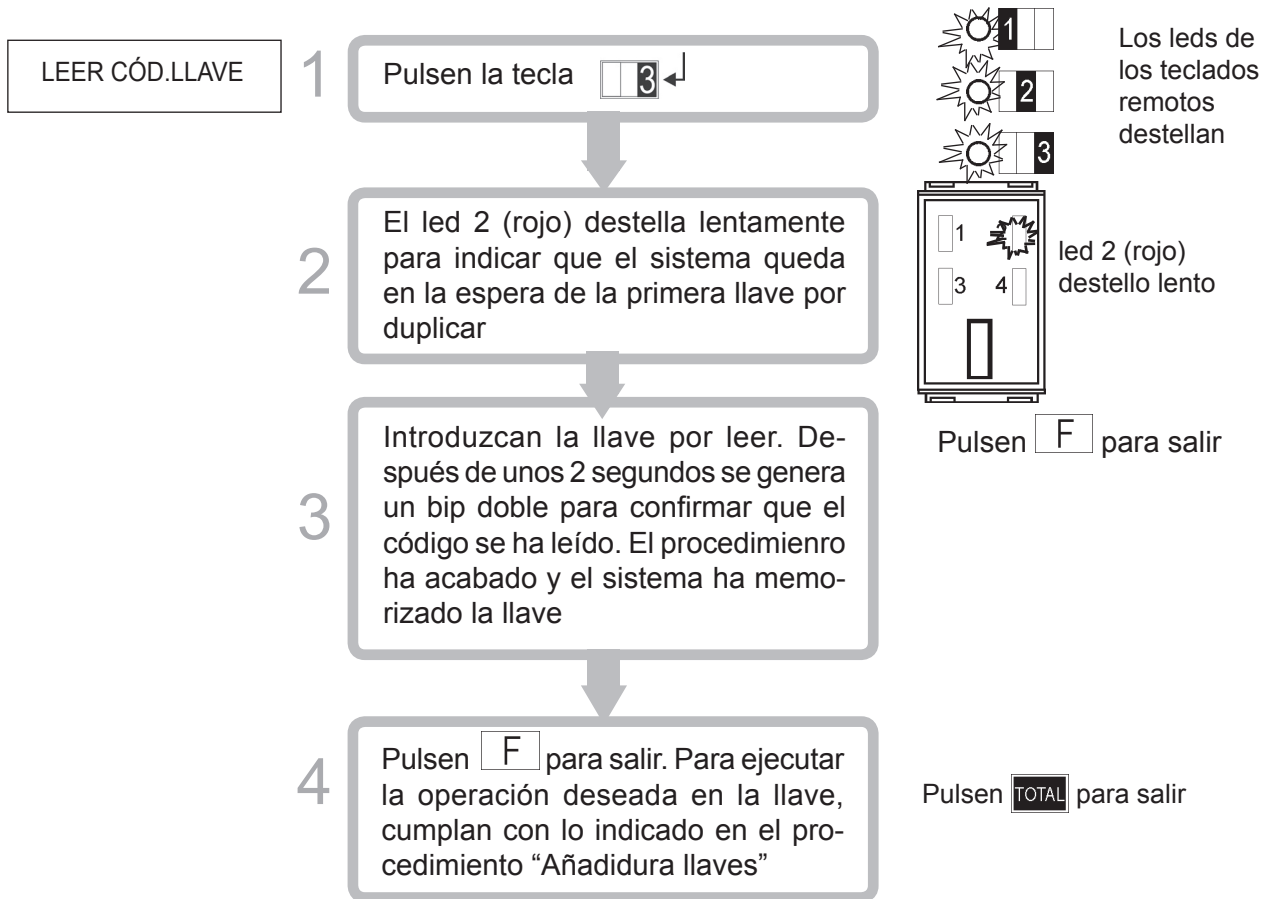

4.2.5.4 Control llaves

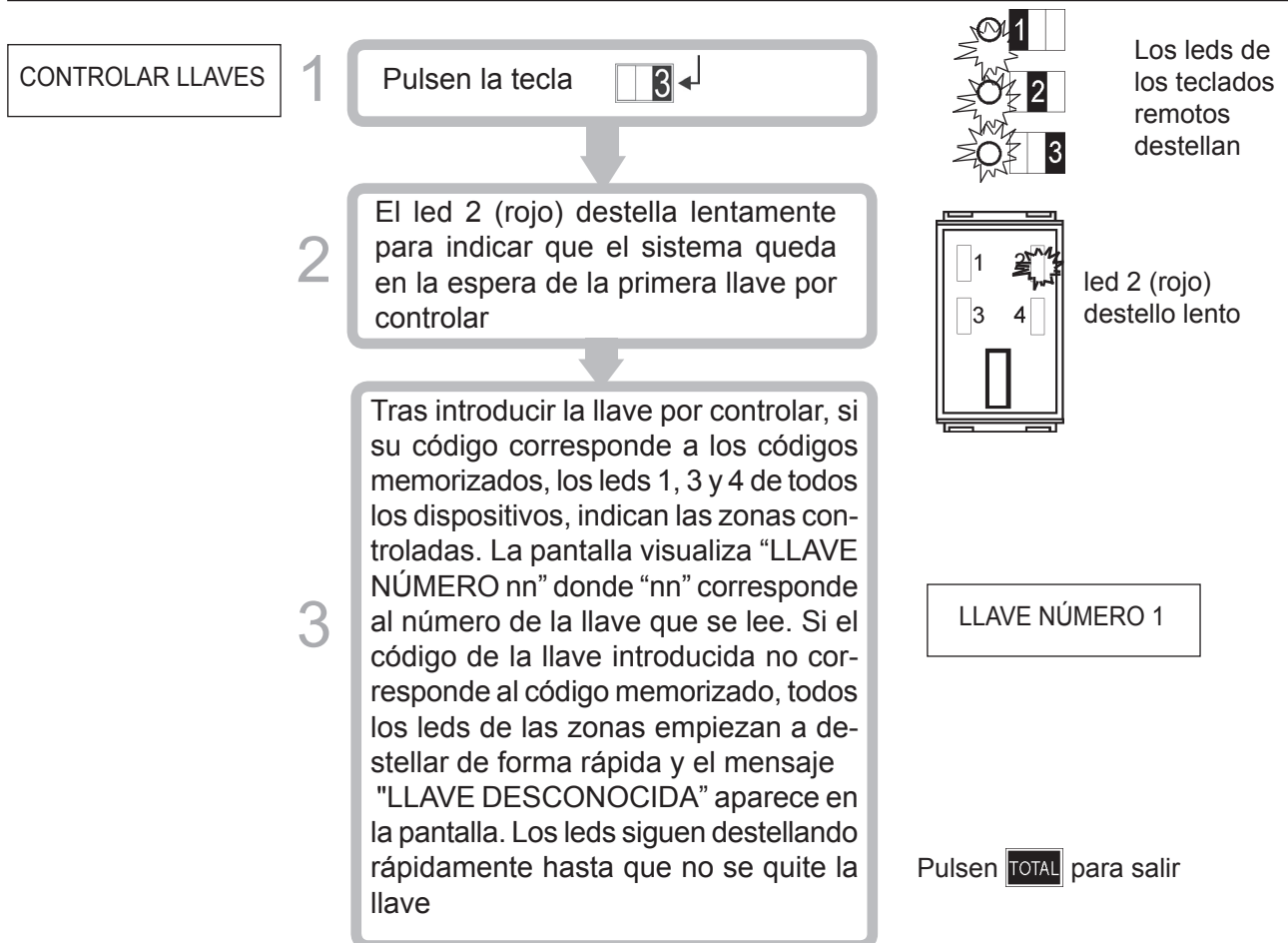

4.2.6 Exclusión zonas

Una o más zonas se pueden activar/excluir por medio de ésta función. Una zona excluida no genera alarma y no causa llamadas de alarma. En cada caso el evento relativo a una zona excluida se registra en la memoria eventos.

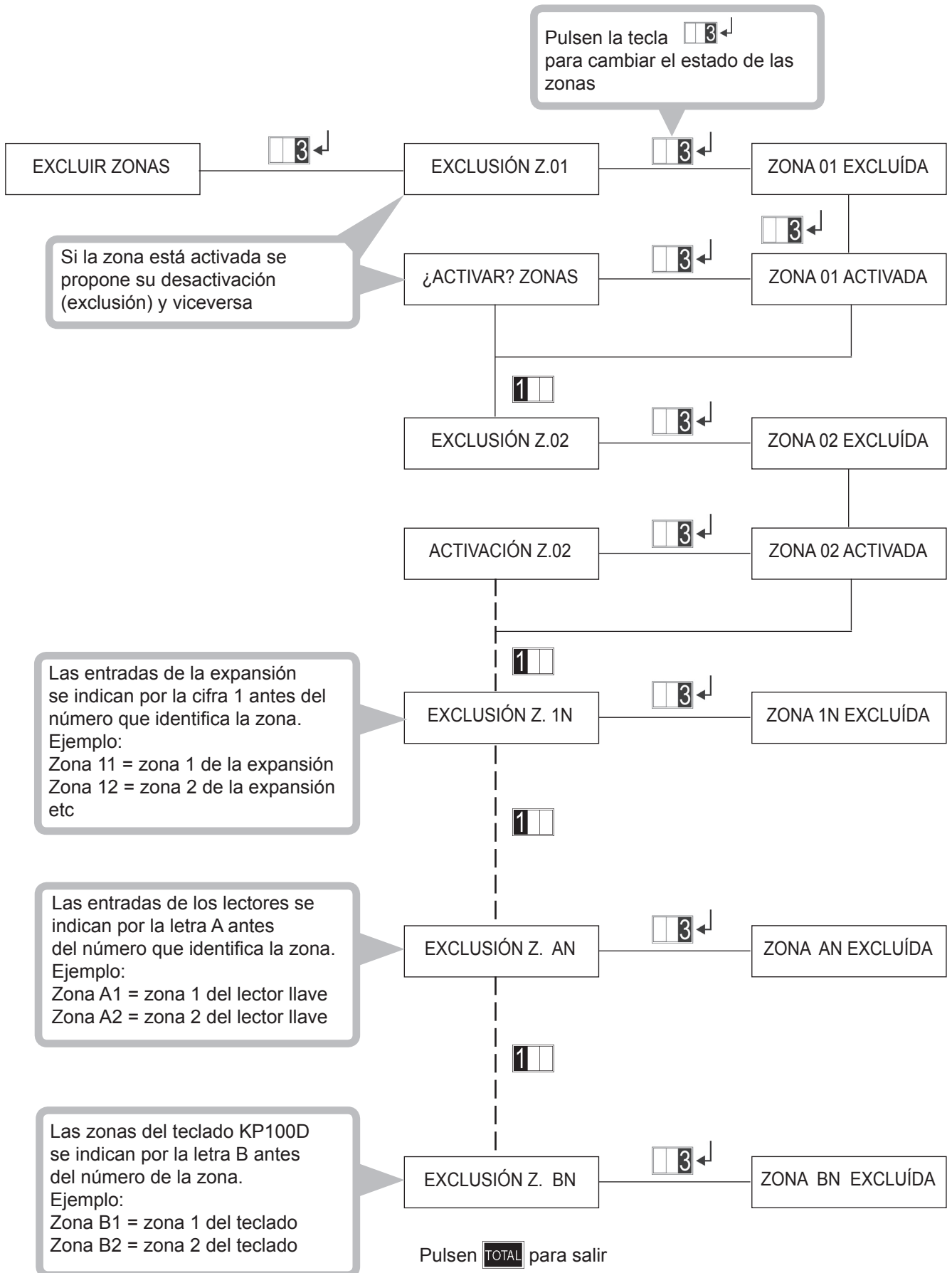

4.2.7 Test sistema

Test funcional del sistema:

Cuando este test se ha activado, cada entrada abierta se visualiza en la pantalla y el buzzer emite una señal acústica durante 5 segundos. Los eventos activados durante el test se memorizan tanto en la memoria temporal como en el fichero histórico eventos. El test de las salidas activa el relé salidas durante 5 segundos.

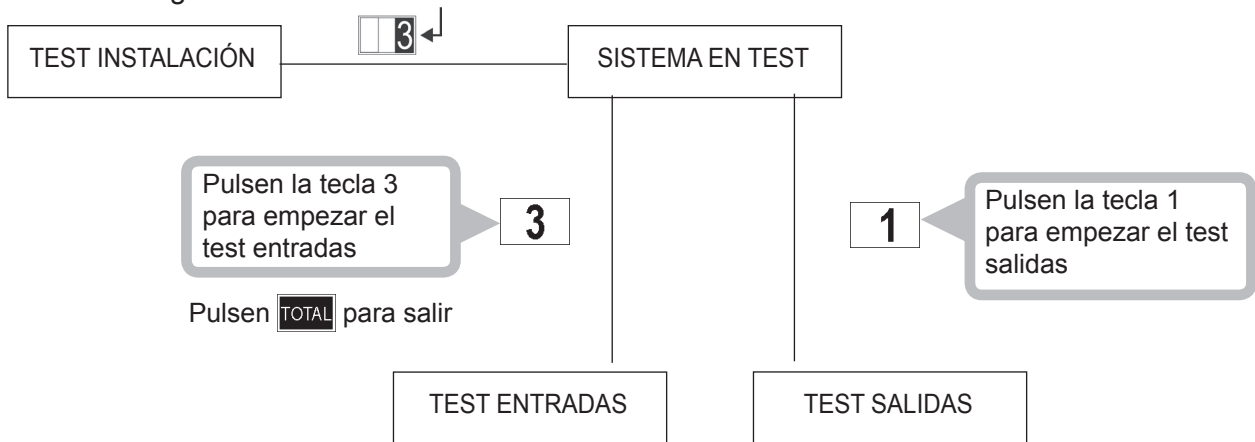

4.3 Menú instalador

Acceso: código instalador +

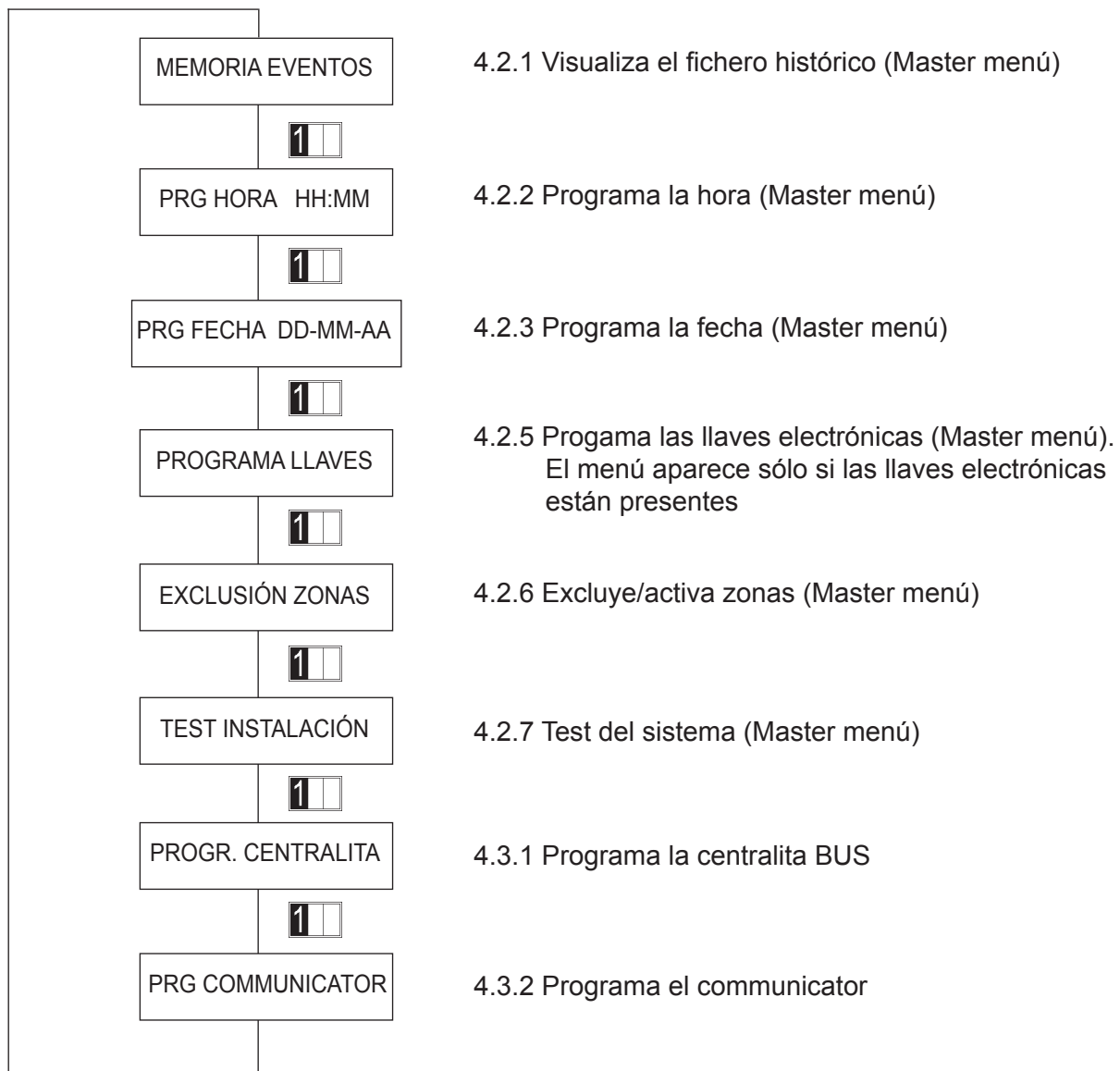

4.3.1 Programación centralita

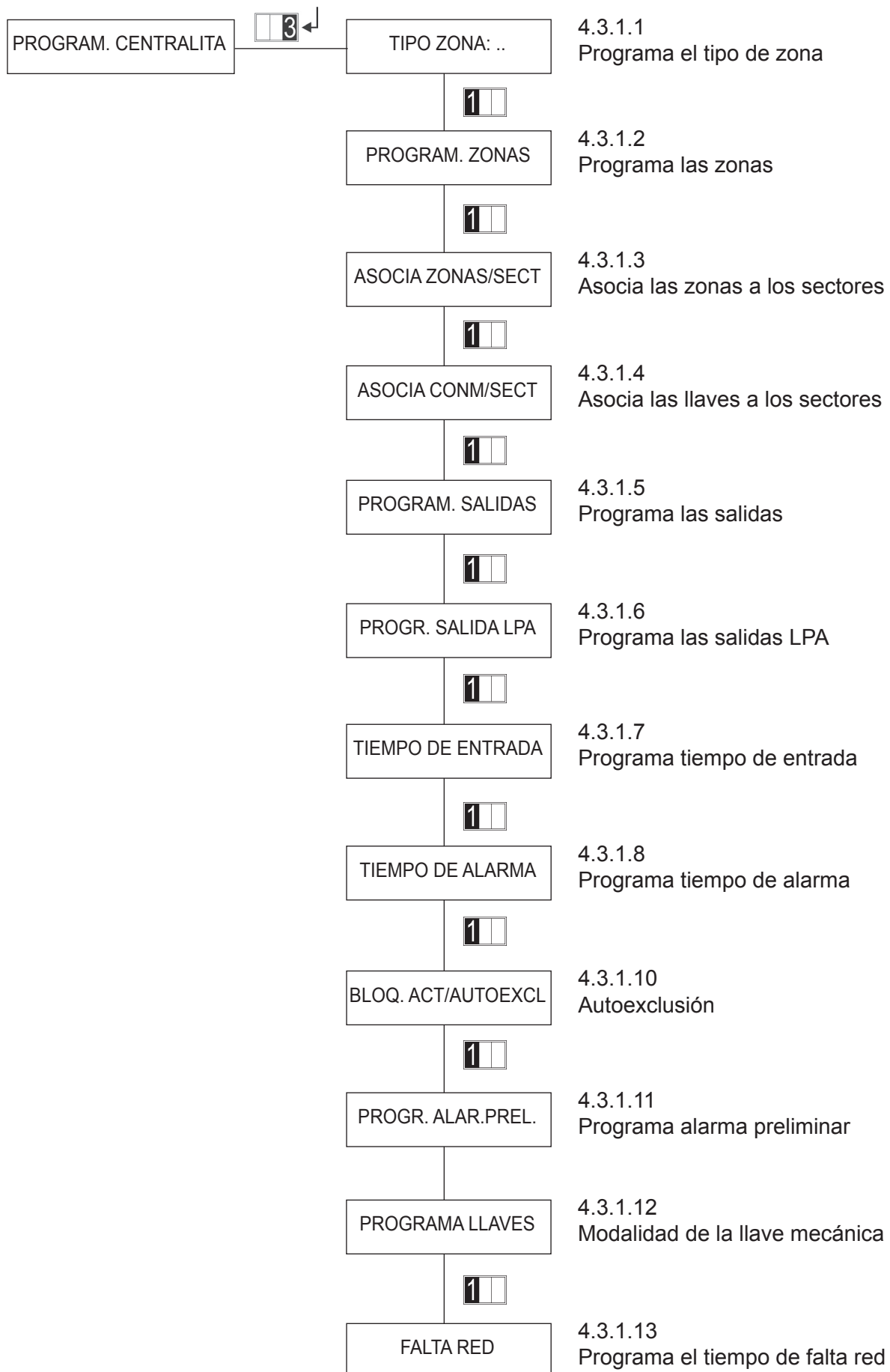

4.3.1.1 Programa el tipo de zona

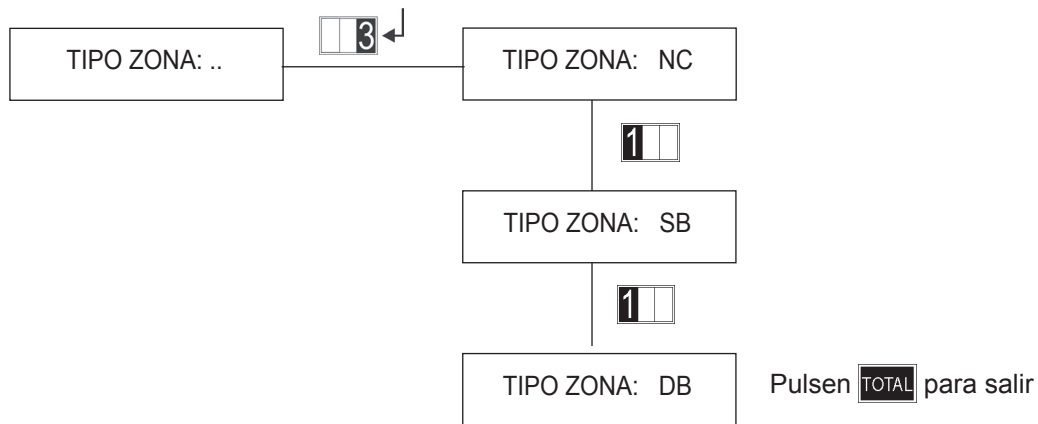

4.3.1.2 Programa las zonas

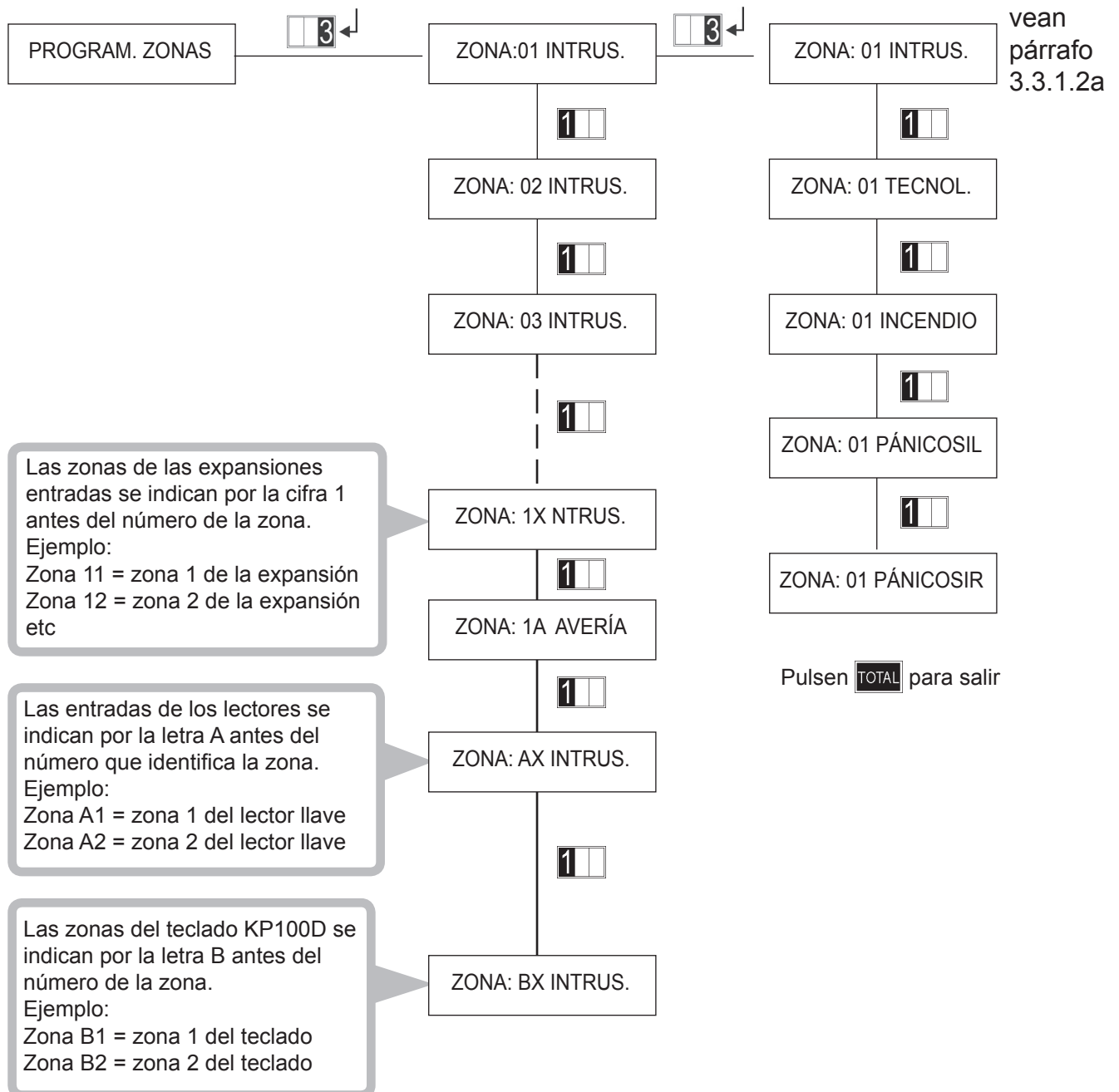

4.3.1.2.a Programa zonas

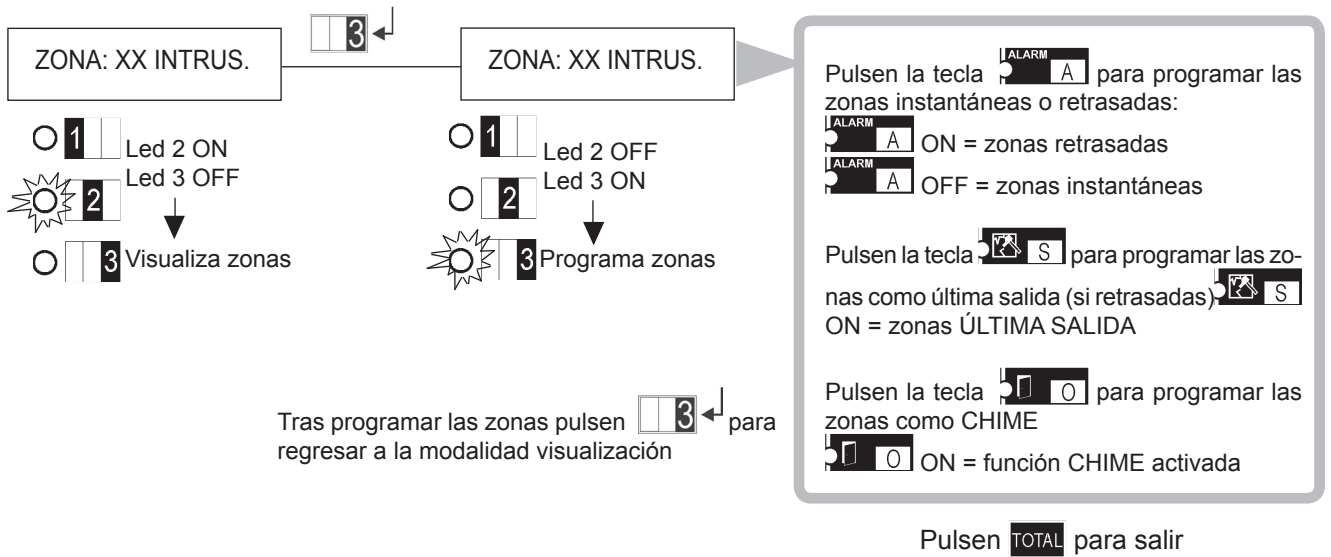

4.3.1.3 Asociación zonas/sectores

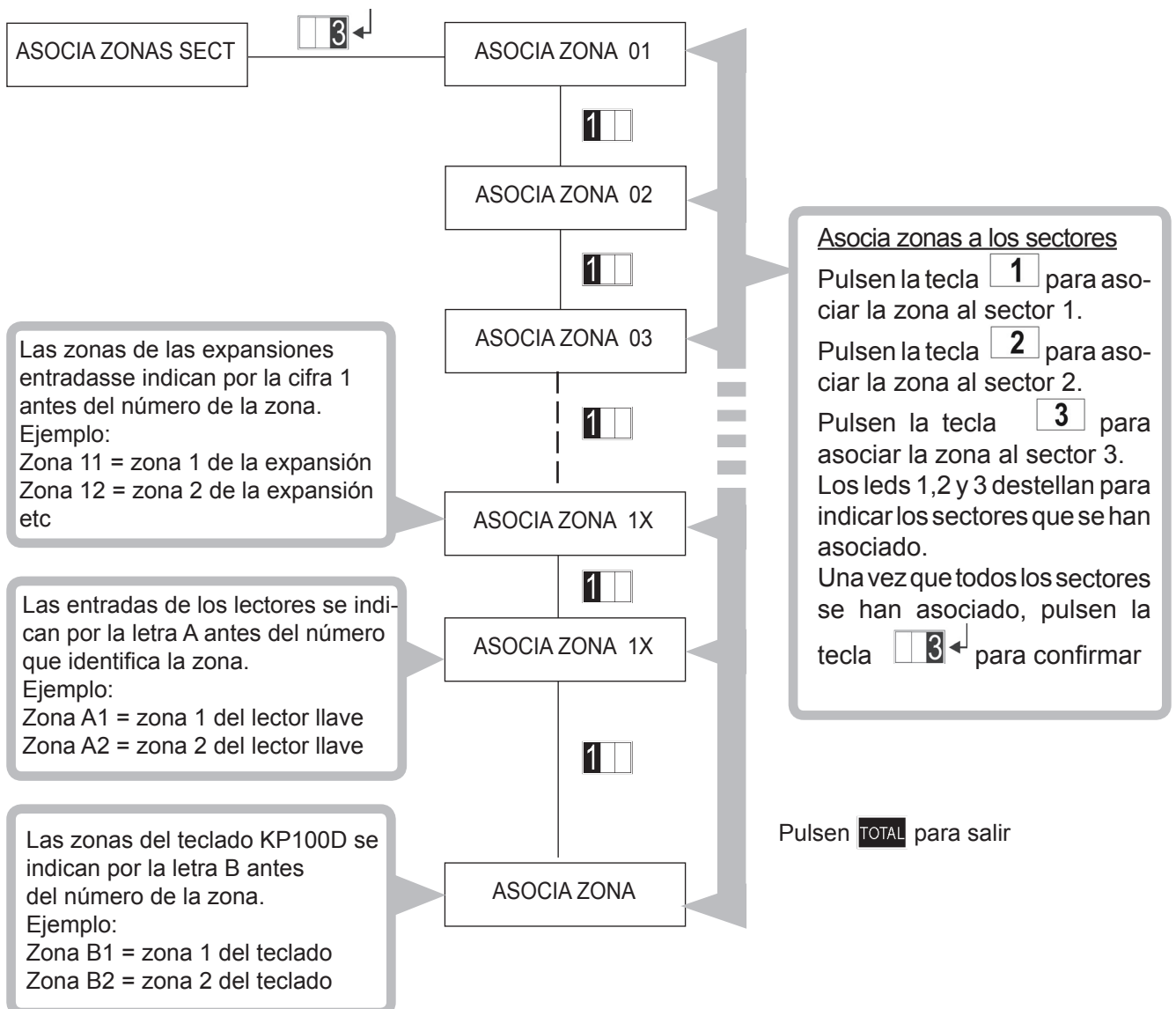

4.3.1.4 Asocia conmutadores / sectores

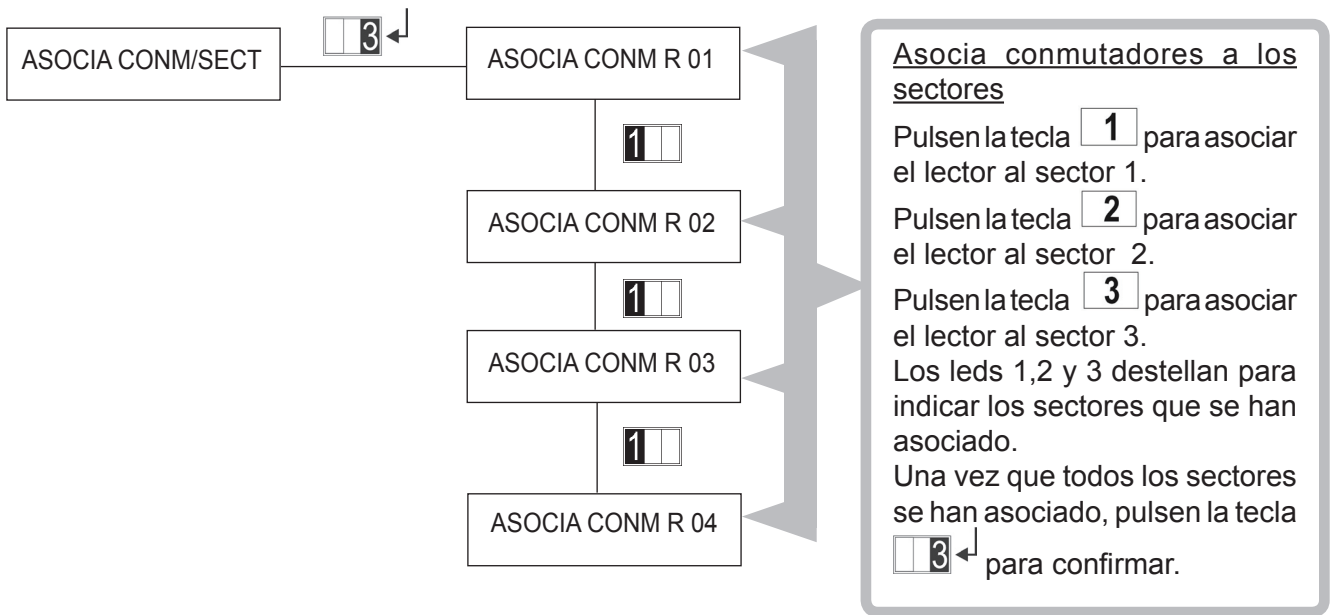

4.3.1.5 Programa salidas

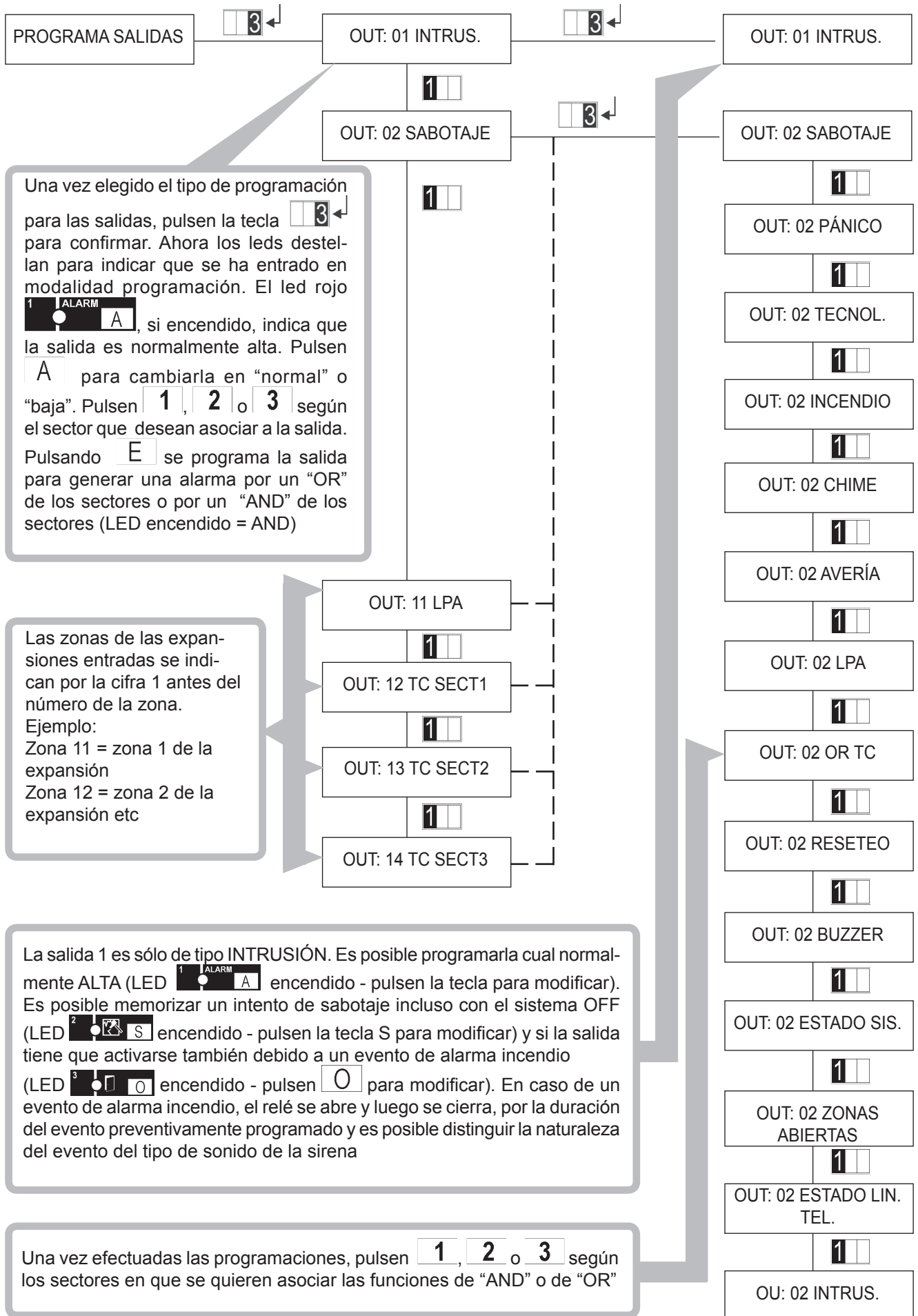

4.3.1.6 Programación salida LPA

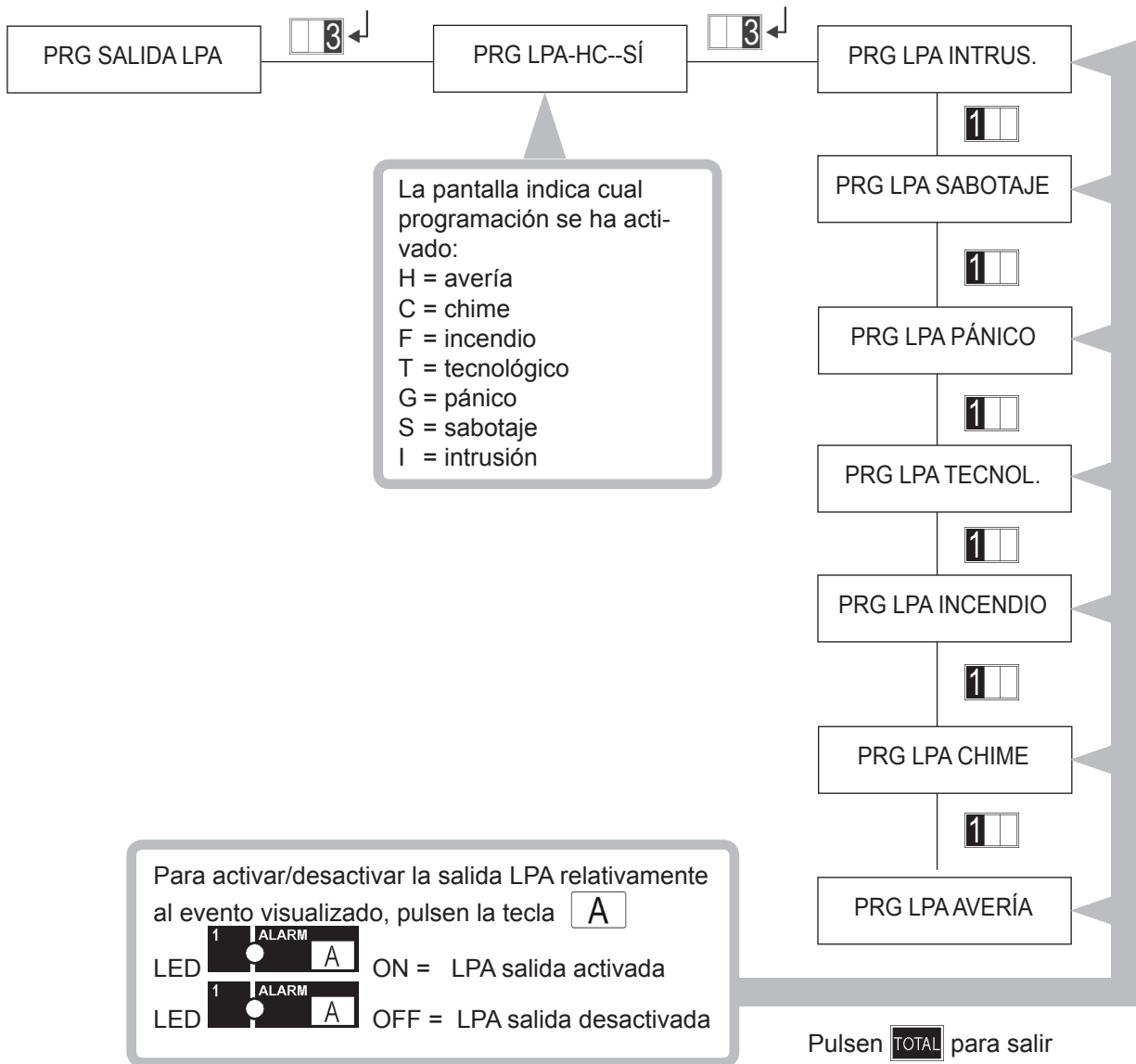

4.3.1.7 Programación tiempo de entrada

Esta función permite programar el tiempo después del cual se genera un evento de alarma debido a la abertura de una entrada con retraso de entrada.



4.3.1.8 Programación tiempo de alarma

Esta función permite programar el tiempo de alarma.

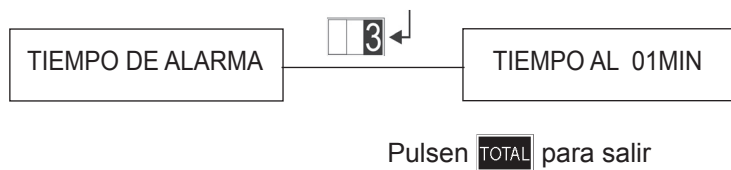

El tiempo puede programarse de 30 segundos a 9 minutos. Utilicen el teclado numérico (0 = 30 seg.) y pulsen [3] para confirmar

4.3.1.9 Programación autoexclusión

En caso de entradas abiertas, esta función permite bloquear la activación del sistema o excluir de forma automática las entradas abiertas.

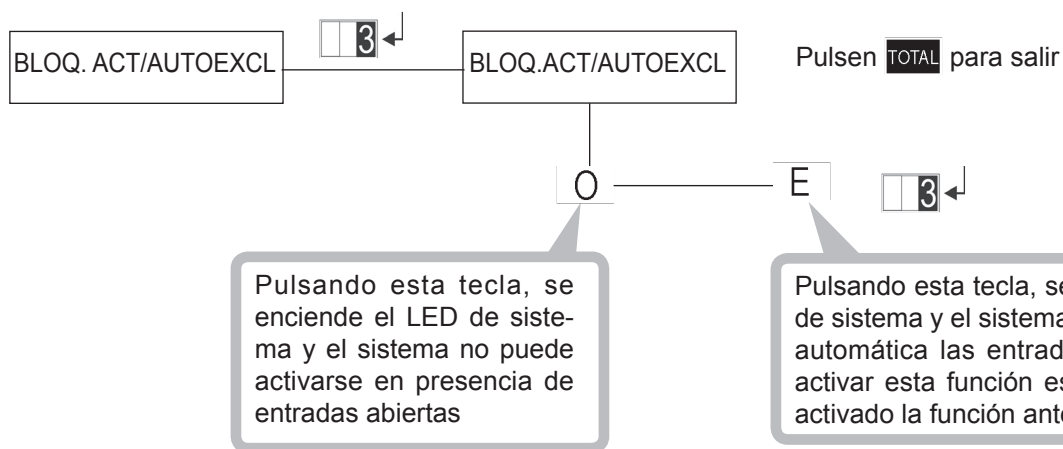

4.3.1.10 Programación Alarma Preliminar

Esta función permite activar/desactivar el buzzer de los teclados por el tiempo de entrada y de salida.

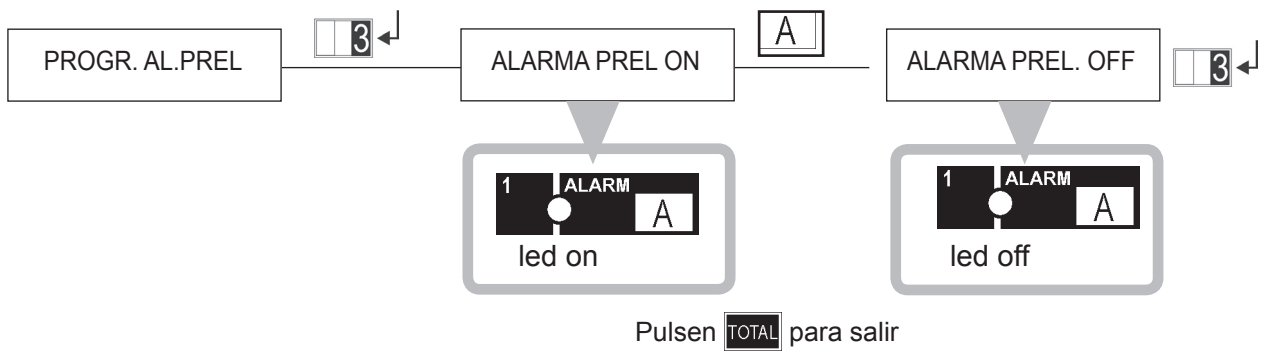

4.3.1.11 Llave mecánica

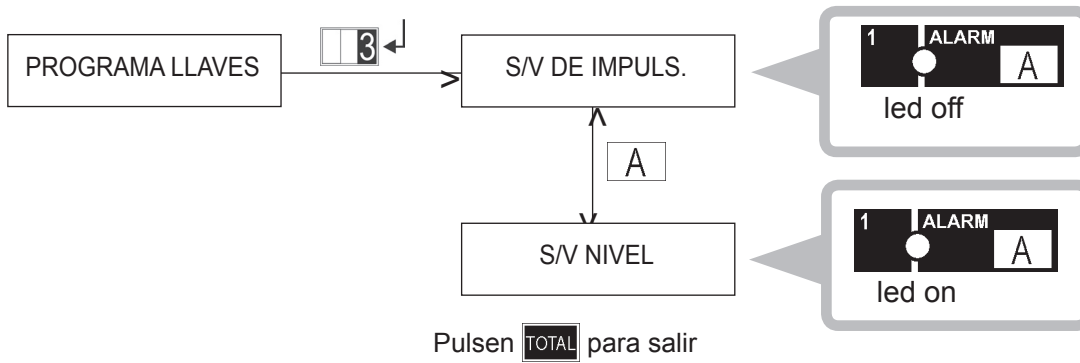

4.3.1.12 Tiempo de falta red

Es posible programar el tiempo (timeout) de falta red antes de que el evento genere una alarma. Es programable en pasos de 2 minutos, 1 hora, 2 horas, 4 horas. El timeout de regreso red es fijo después de 2÷3 minutos.

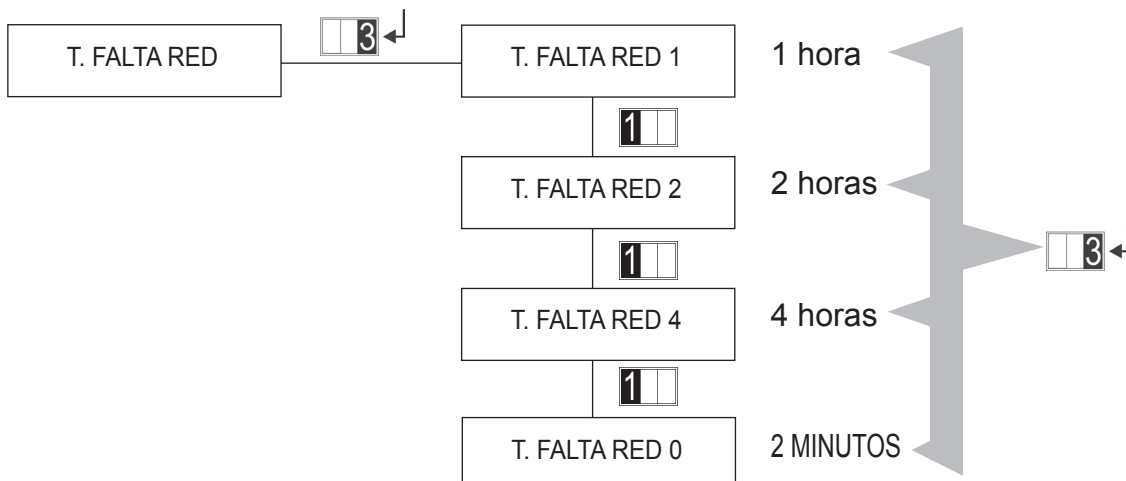

4.3.2 Programación communicator

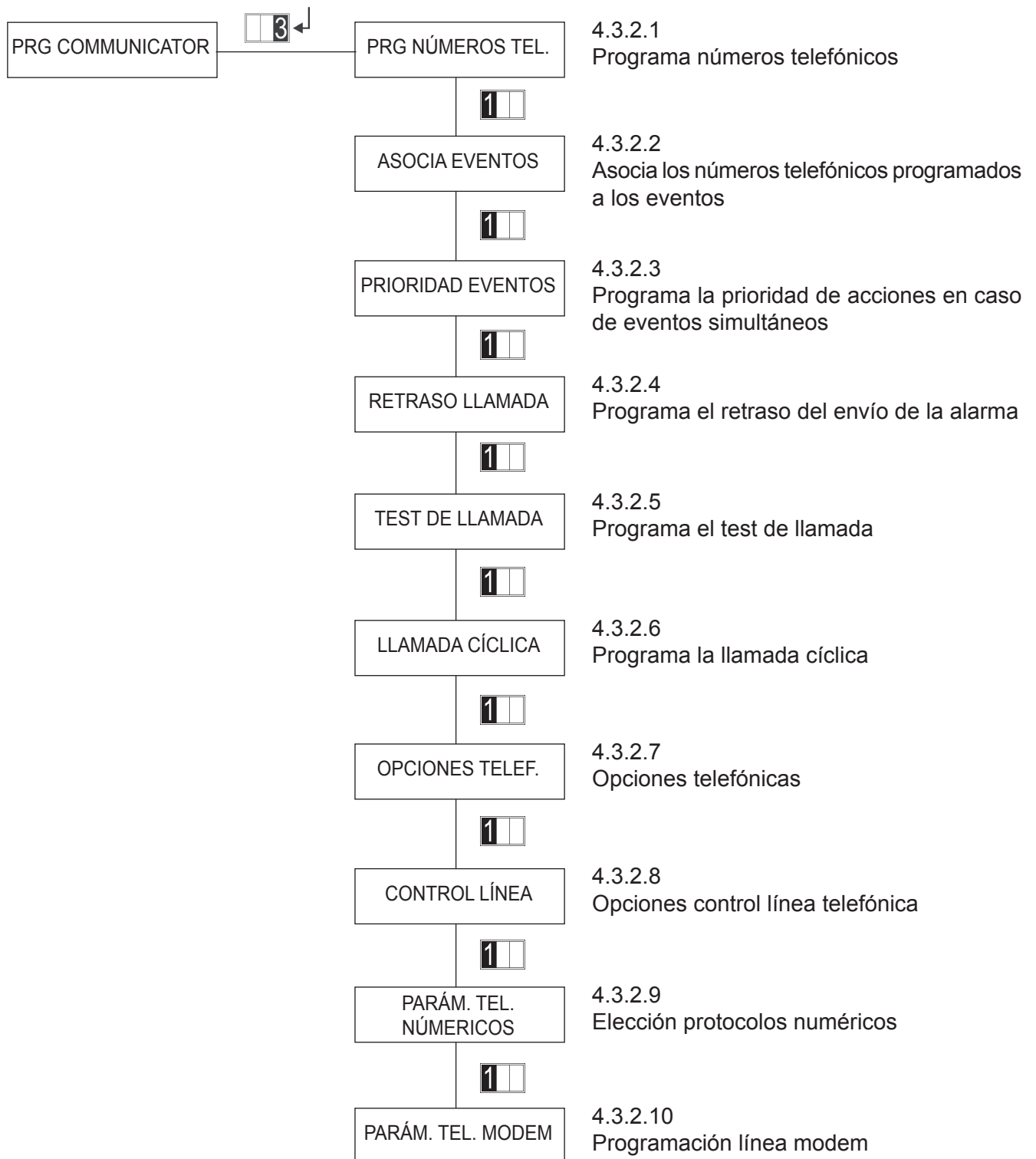

4.3.2.1 Programa números telefónicos

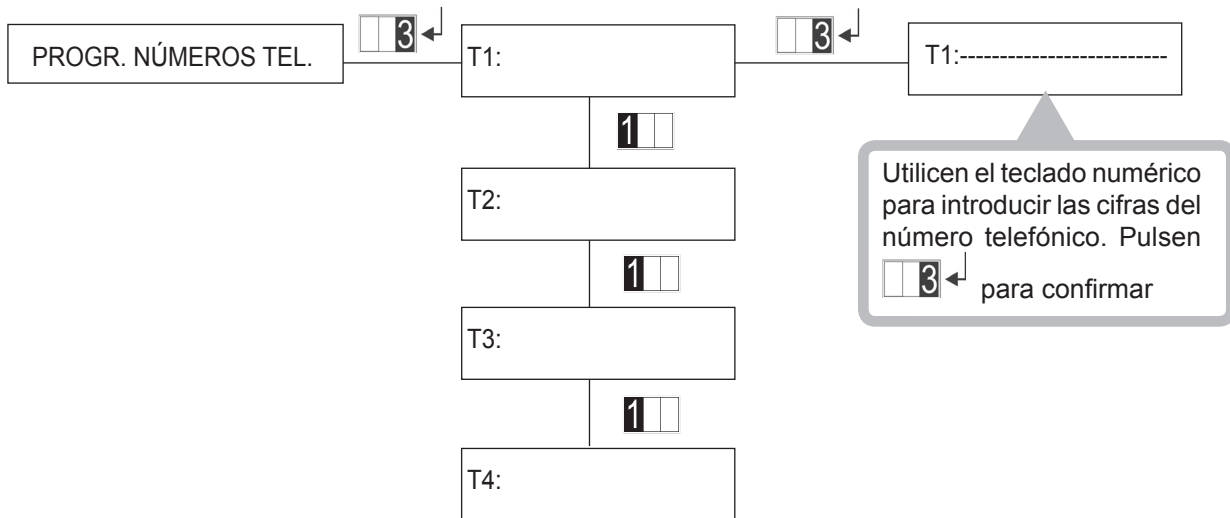

4.3.2.2 Asocia los eventos con los números telefónicos programados

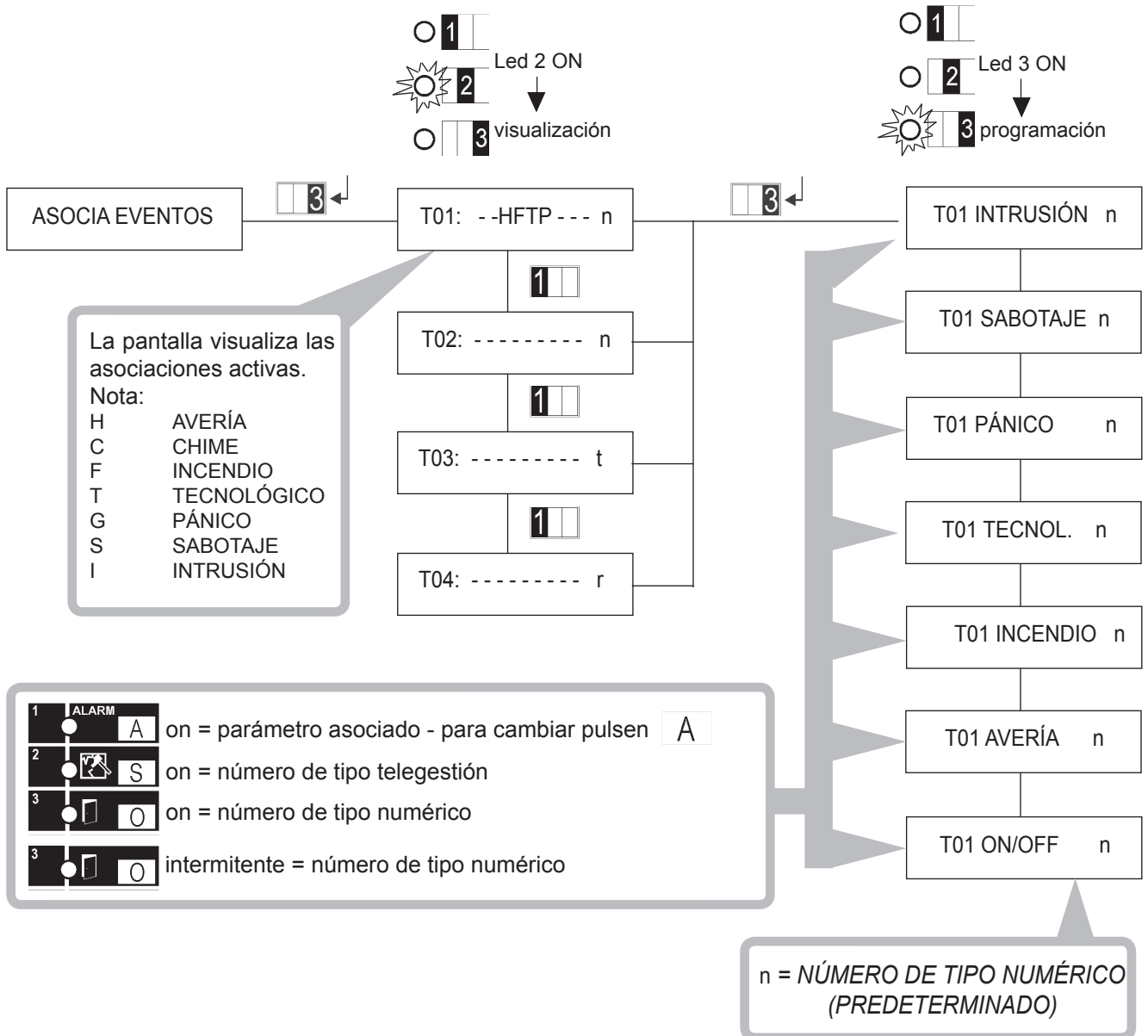

4.3.2.3 Programación prioridades eventos

Gracias a la programación de las prioridades eventos se establece, en caso de coexistencia de eventos de alarma, cual evento gestionar primero.

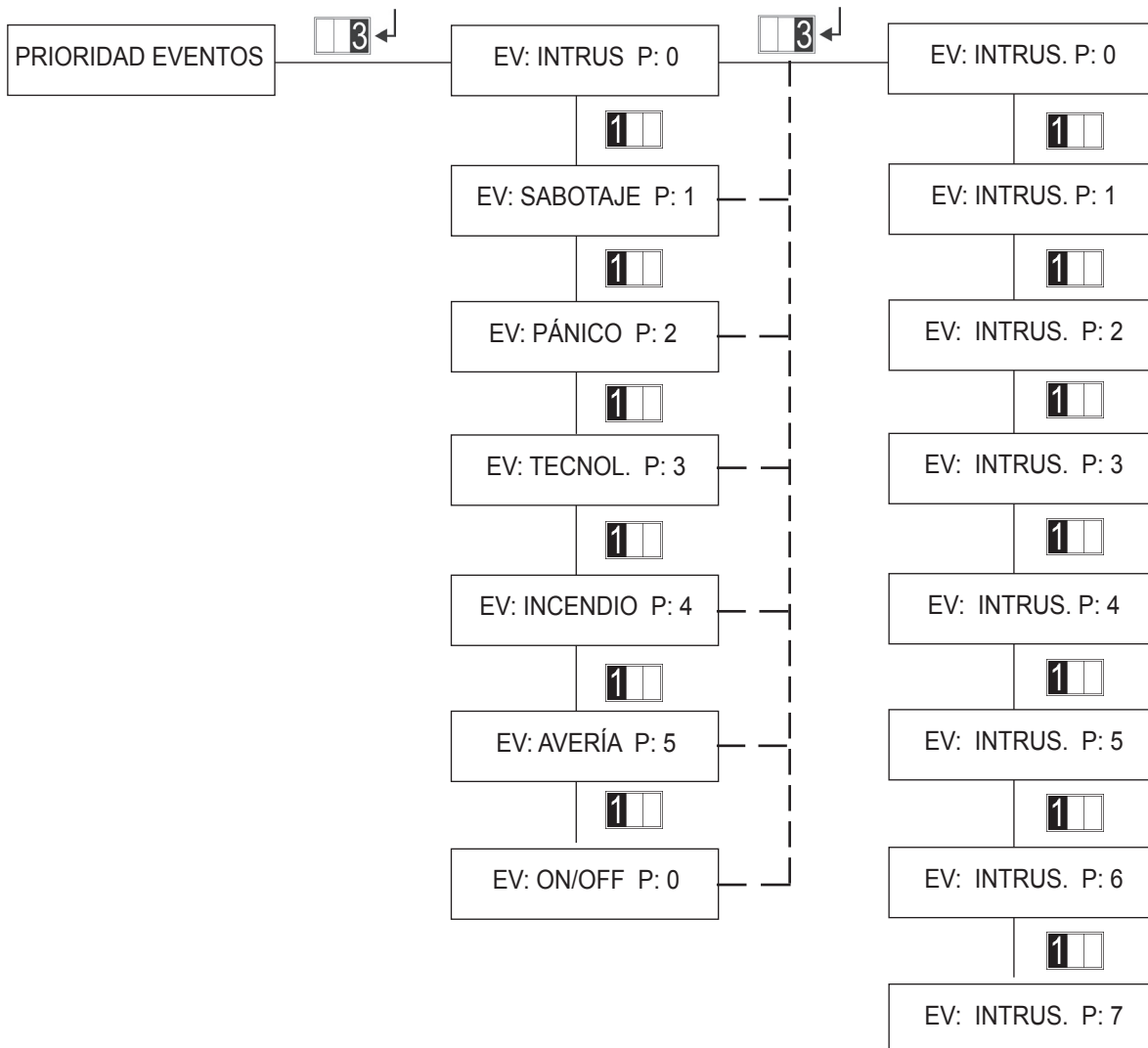

4.3.2.4 Programación retraso llamada

A consecuencia de una alarma de sistema, es posible retrasar el envío de la alarma vía línea telefónica. Esto resulta útil en los casos en que el usuario, por medio de una maniobra errónea, genere una alarma involuntaria. Apagando el sistema por tiempo, es posible parar la alarma antes de que se difunda también en la línea telefónica. La elección del retraso deseado se efectúa por medio de las teclas numéricas 0-9 y se expresa en decenas de segundos, según la codificación indicada a continuación:

- | | |
|----------------|------------|
| 0 = No retraso | 5 = 50 seg |
| 1 = 10 seg | 6 = 60 seg |
| 2 = 20 seg | 7 = 70 seg |
| 3 = 30 seg | 8 = 80 seg |
| 4 = 40 seg | 9 = 90 seg |

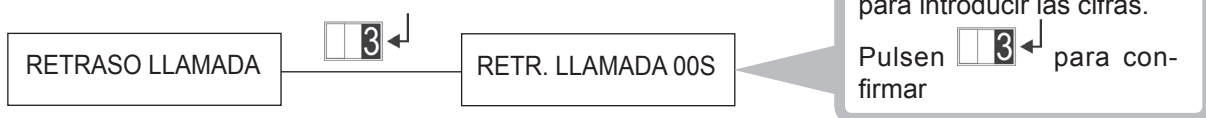

4.3.2.5 Llamada de test

Una vez efectuada la instalación es necesario comprobar la correcta conexión con la línea telefónica. A ese propósito se ha implementado un procedimiento de test.



4.3.2.6 Programación llamadas cíclicas

Habilitando dicha función la centralita efectúa de forma automática una llamada a los números telefónicos programados cuales Numéricos y Telegestión, para comprobar la eficiencia de la conexión telefónica con los centros de televigilancia/Telegestión. Es posible programar el envío de la llamada cíclica, 24h/24h (independientemente del estado ON/OFF de la instalación), subordinarla al estado ON total u ON parcial. Además, se programa la hora de comienzo del ciclo de llamada y el intervalo entre un ciclo de llamadas y el siguiente.

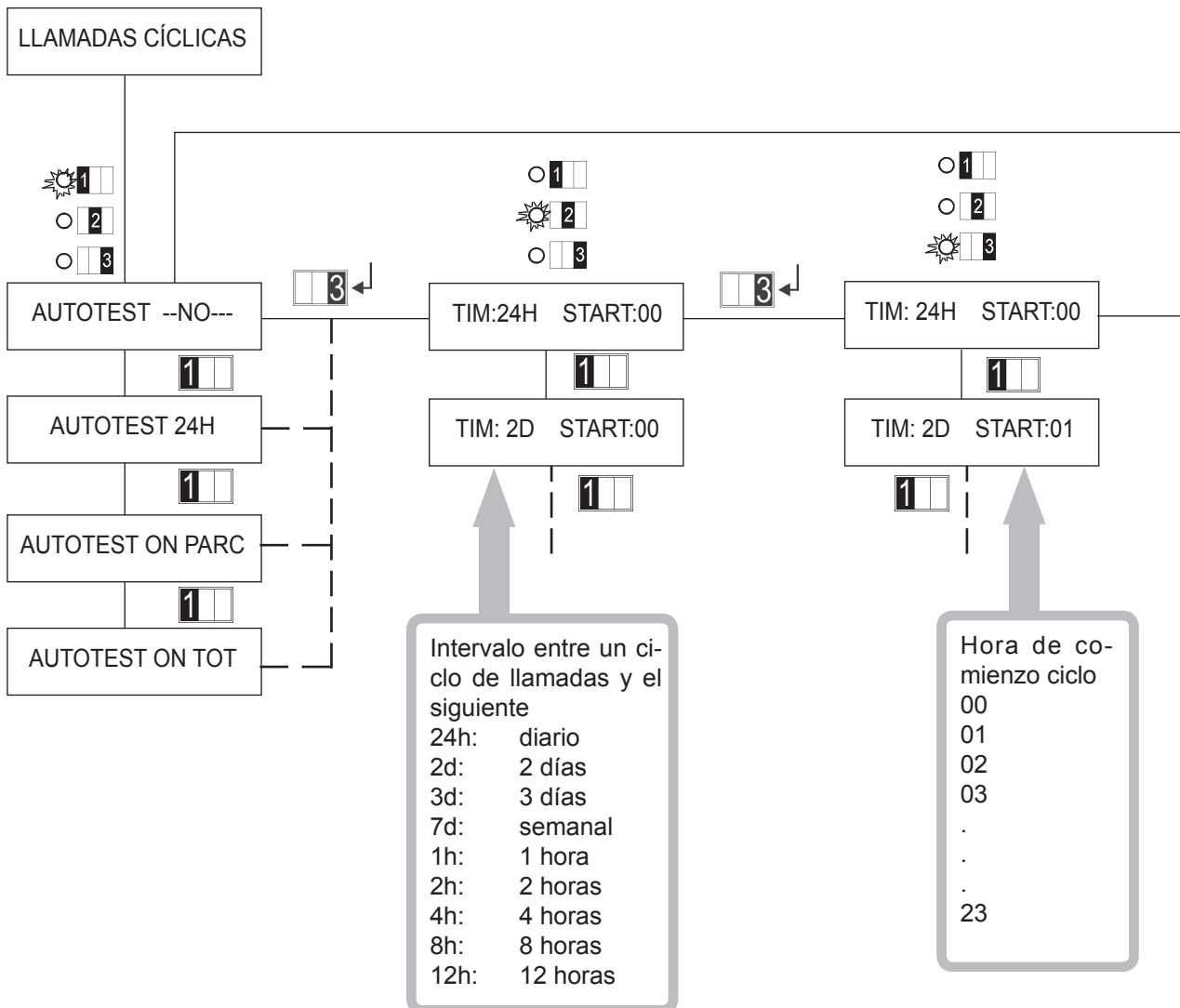

4.3.2.7 Programación opciones telefónicas

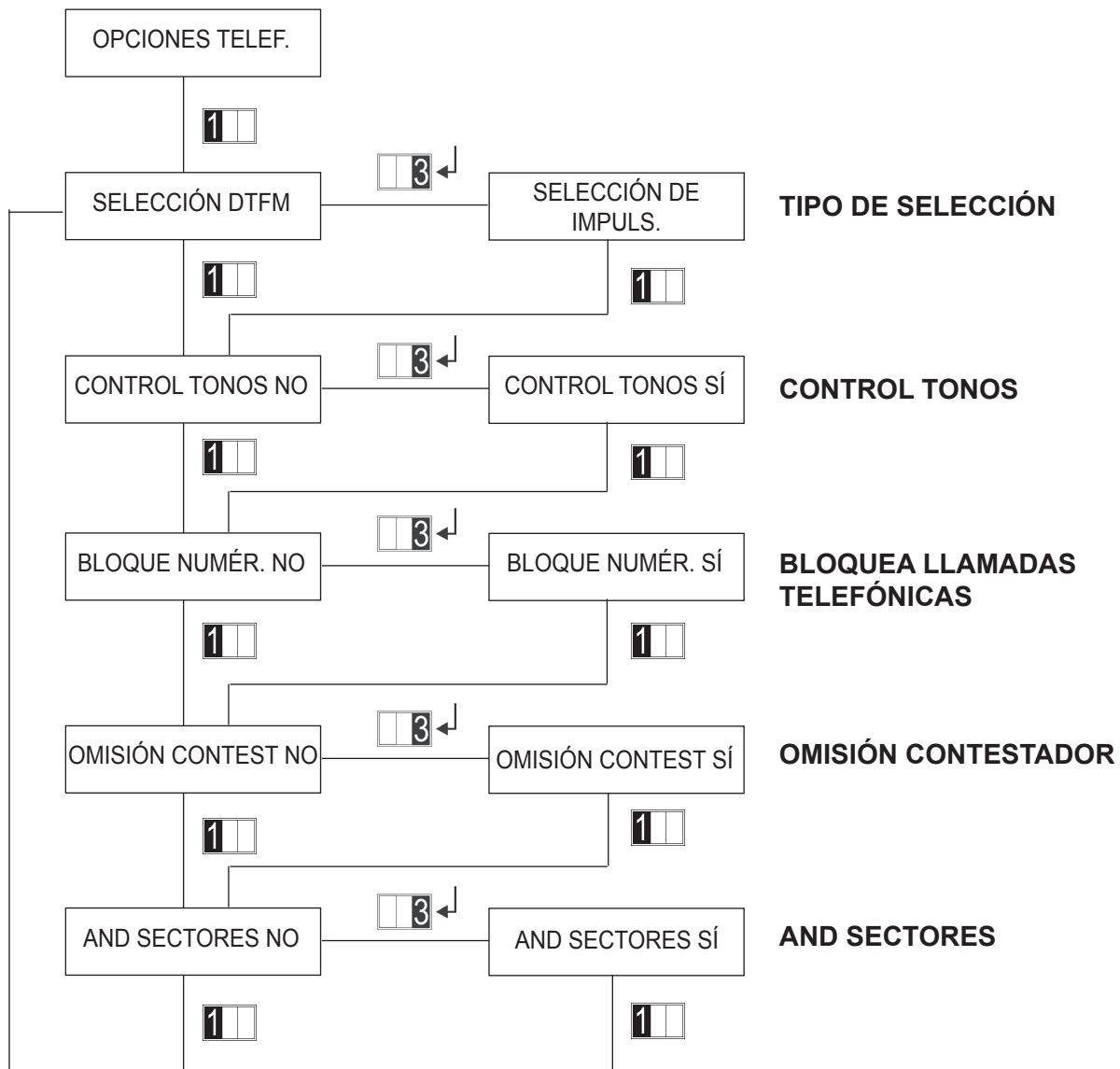

ELEGIR EL TIPO DE SELECCIÓN TELEFÓNICA

Es posible elegir el tipo de selección DTFM o de impulsos. Seleccionen el parámetro según el tipo de línea telefónica conectada con el sistema.

CONTROL TONOS

Cuando el control tonos está habilitado, significa que el comunicador, antes de seleccionar el número telefónico, espera la señal de "libre" en la línea telefónica, y controla tanto la presencia del tono como los tiempos de intervención. Es necesario deshabilitar dicho control en las líneas interiores (donde hay una centralita) que, generalmente, no tienen una señal estándar de libre.

BLOQUE LLAMADAS NUMÉRICAS

Para bloquear las llamadas en modalidad numérica es suficiente que el comunicador envíe correctamente toda la comunicación al centro de recepción. Cuando el centro envía el acknowledge (confirmación envío correcto), el comunicador bloquea las llamadas siguientes hacia otros números telefónicos programados con modalidad numérica.

OMISIÓN CONTESTADOR AUTOMÁTICO

La función omisión contestador automático es útil en presencia de contestador automático, contestador o fax, conectado con la misma línea telefónica de la centralita MP106 y hay que recibir una llamada de un centro de telegestión. El centro de telegestión tiene que utilizar el software FAST LINK. Para optimizar el procedimiento, se aconseja programar el contestador/fax para que conteste después de por lo menos 2 timbrazos y se aconseja habilitar la función de Contestador Automático en la centralita MP106, programando el número de timbrazos más elevado con respecto al programado en el contestador.

El sistema funciona según la siguiente modalidad:

- Al recibo de la primera llamada, la centralita MP106 memoriza la misma pero todavía no ocupa la línea puesto que tiene que contar los timbrazos programados antes de la contestación.
- El centro de telegestión contesta después del primer timbrazo y, después del tiempo programado preliminarmente (de 5 a 30 segundos), envía otra llamada al sistema. Esta operación se ejecuta de forma automática por el Fast Link utilizado por el centro.
- Al recibir la segunda llamada, la centralita MP106 ocupa la línea en cuanto reciba el primer timbrazo, de esa forma se conecta con el centro sin tomar en consideración la cuenta timbrazos programada. De la misma manera el contestador recibe sólo un timbrazo y, por consiguiente, no ocupa la línea.

AND SECTORES

Por lo que se refiere a los eventos de intrusión, según el tipo de programación es posible elegir si enviar las llamadas telefónicas sólo en el caso en que todos los 3 sectores resulten activados (AND sectores) o bien enviarlas también en el caso en que resulte activado un único sector (OR sectores).

4.3.2.8 Control línea telefónica

Si se ha habilitado, el control de la línea telefónica se efectúa durante cada cambio de estado de la instalación (de forma coherente con la modalidad elegida) y luego cada 15 minutos.

- El control se efectúa conmutando la línea telefónica y verificando el tono de libre; al detectarse el tono de libre, la línea se lleva inmediatamente a reposo.
- En caso de ausencia del tono de libre, la línea permanece conmutada durante aproximadamente 1,5 minutos, dentro de los cuales, cada 30 segundos, se efectúan máx. 4 intentos de búsqueda del tono. Si al cuarto intento el tono sigue ausente, el evento se memoriza tanto en la memoria temporánea como en el fichero histórico eventos y se activan las salidas programadas cuales control línea y, si habilitada, se genera una alarma violación.

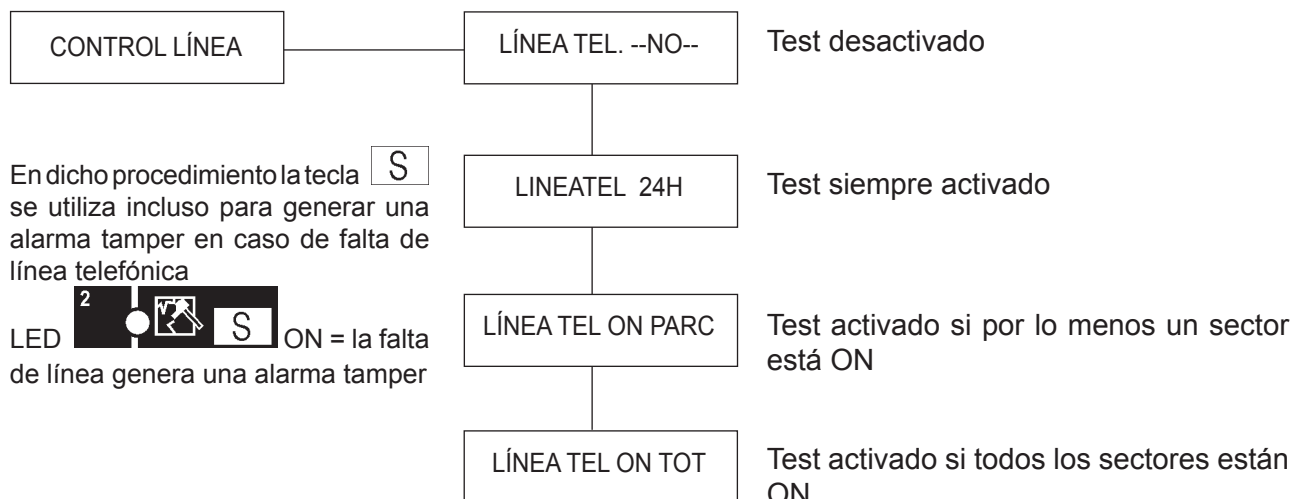

Aunque no esté presente una salida dedicada al control línea y la alarma tamper no está programada, la falta de línea se memoriza en el fichero histórico eventos y en la memoria temporánea (Chk lín tel -NO-).

Pulsando la tecla **TOTAL** se sale del menú y se guardan las modificaciones.

4.3.2.9 Elección protocolos numéricos

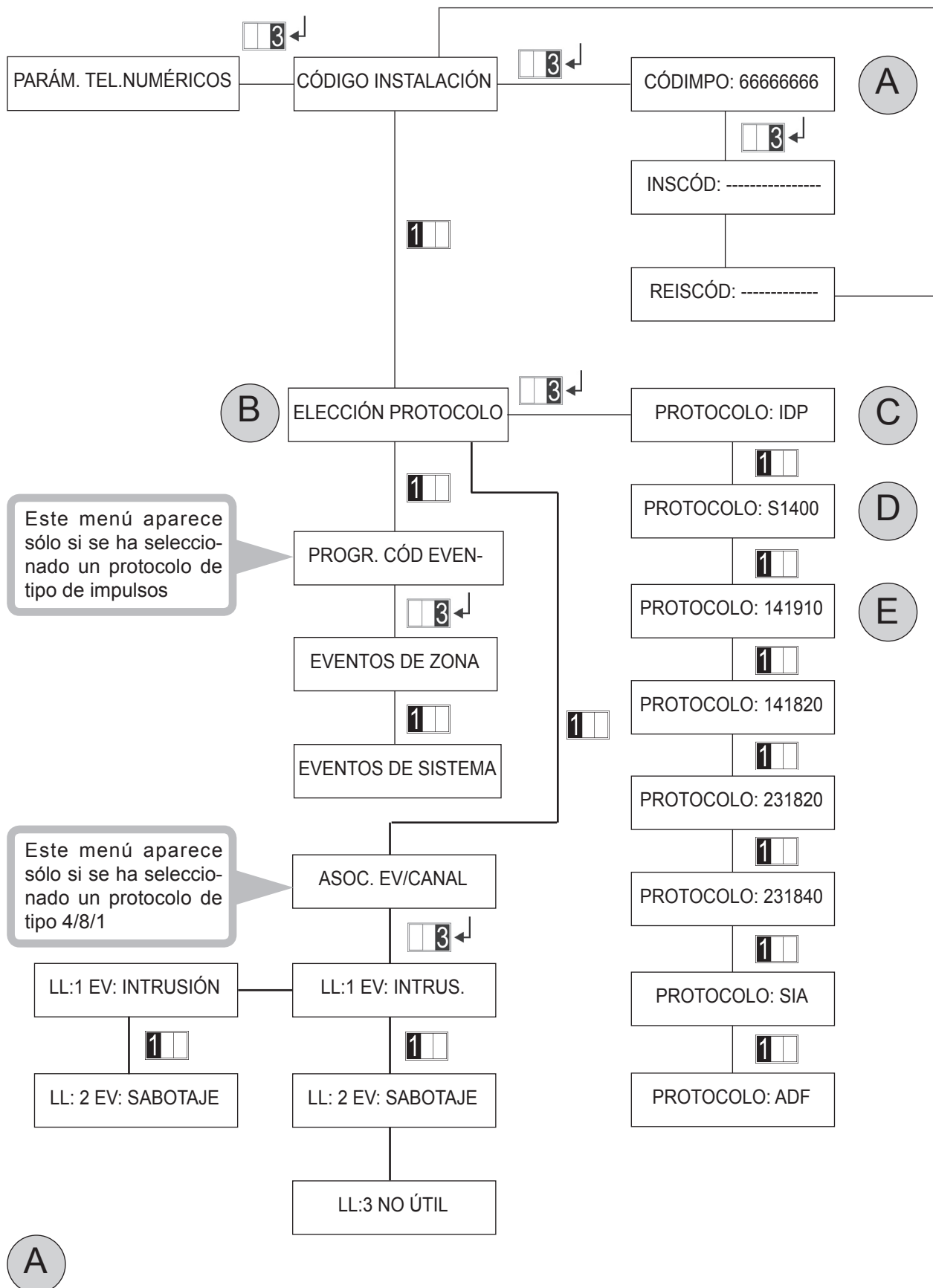

Programa código sistema

Hay 2 códigos sistema, cada uno de 8 cifras. El primer código es el código de telegestión (valor predeterminado 66666666), el segundo código se utiliza para la habilitación del centro de recepción FAST LINK (valor predeterminado 55555555).



B

Elección del protocolo numérico

Este procedimiento permite programar el tipo de protocolo por utilizar (para los números telefónicos definidos de tipo NUMÉRICO) para el intercambio de los datos con un centro de televigilancia. La tabla a continuación indica los protocolos gestionables por la centralita y su correspondiente compatibilidad con los que mayormente se utilizan. Seleccionen entre éstos el compatible con el centro numérico con que efectuar la conexión.

	NOMBRE	TIPP	HANDSH	DATA	BAUD	FORMATO
0	ADF	DTMF				4/8/1
1	IDP	DTMF				PUNTO PUNTO
2	S1400	DTMF				4/8/1
3	141910	DE IMPULSOS	1400 Hz	1900 Hz	10 bps	3/1,4/1 (o 3/2),4/2, Standard, Extended, con o sin igualdad Ademco Slow, Silent Night Slow
4	141820	DE IMPULSOS	1400 Hz	1800 Hz	20 bps	3/1,4/1 (o 3/2),4/2, Standard, Extended, con o sin igualdad Silent Night Fast
5	231820	DE IMPULSOS	2300 Hz	1800 Hz	20 bps	3/1,4/1 (o 3/2),4/2, Standard, Extended, con o sin igualdad Sescoa, Franklin, DCI, Vertex
6	231840	DE IMPULSOS	2300 Hz	1800 Hz	40 bps	3/1,4/1 (o 3/2),4/2, Standard, Extended, con o sin igualdad Radionics
7	SIA	FSK	2300 Hz	1800 Hz	40 bps	PUNTO PUNTO

Por lo que se refiere al teclado mod. KP106D:

LEDs  y  visualizan las opciones relativas a los protocolos de impulsos según la condificación siguiente:



off = formato estándar



on = formato extendido



off = sin igualdad



on = con igualdad

C

Protocolo IDP

Seleccionando el protocolo IDP se envían unos códigos preestablecidos, relativos a las zonas y a los eventos de sistema, por consiguiente este protocolo no necesita ninguna programación.

CENTRALITA		EXPANSIÓN		LECTORES		TECLADOS	
NÚMERO ZONA	CÓDIGO ZONA	NÚMERO ZONA	CÓDIGO ZONA	NÚMERO ZONA	CÓDIGO ZONA	NÚMERO ZONA	CÓDIGO ZONA
ZONA 01	001	ZONA 11	011	ZONA A1	161	ZONA B1	177
ZONA 02	002	ZONA 12	012	ZONA A2	162	ZONA B2	178
ZONA 03	003	ZONA 13	013	ZONA A3	163	ZONA B3	179
ZONA 04	004	ZONA 14	014	ZONA A4	164	ZONA B4	180
		ZONA 15	015	ZONA A5	165	ZONA B5	181
		ZONA 16	016	ZONA A6	166	ZONA B6	182
		ZONA 17	017	ZONA A7	167	ZONA B7	183
		ZONA 18	018	ZONA A8	168	ZONA B8	184

El código de IDENTIFICACIÓN ZONA es precedido por un código que identifica la tipología del EVENTO DE ALARMA.

EVENTO DE ALARMA	CÓDIGO EVENTO	CÓDIGO ZONA
Evento de ALARMA INCENDIO	110	XXX
Evento PÁNICO	120	XXX
Evento INTRUSIÓN	130	XXX
SABOTAJE/TAMPER	137	XXX
TECNOLÓGICO	150	XXX

El código de identificación zonas asume el valor 000 para los eventos genéricos de sistema mientras que, para los eventos de activación/desactivación, indica el operador.

EVENTO GENÉRICO	CÓDIGO EVENTO	CÓDIGO ZONA
EVENTO DE AVERÍA SISTEMA	300	000
Evento NO RED/RED PRESENTE	301	000
Evento BATERÍA BAJA/BATERÍA OK	302	000
Evento ON/OFF total	400	ccc
Evento ON/OFF parcial	400	ccc
ON/OFF con zonas excluidas	400	ccc
Evento TEST de Transmisión	602	000
Evento de test periódico	602	000

CAMPO "ccc"	
000	Código instalador
001	Código MASTER
002	Utilizador 2
003	Utilizador 3
004	Utilizador 4
005	Utilizador 5
006	Utilizador 6
007	Utilizador 7
008	Utilizador 8
009	Llave mecánica
010	No utilizado
011	Llave 1
012	Llave 2
013	Llave 3
014	Llave 4
015	Llaves de 5 a 50

D

Protocolo S1400

Seleccionando el protocolo S1400 se envía el FORMATO 4/8/1 donde 4 es el número de las cifras del código instalación para el centro de televigilancia, expresado en decimal (0-9) enviadas durante cada conexión. 8 son los canales transferidos al centro durante cada conexión. 1 es el canal que indica el estado de la instalación. Este formato se envía durante cada conexión que se efectúa por cualquier razón.

E

Información general relativa a los protocolos de tipo de impulsos

Con el protocolo de tipo de impulsos se pueden enviar los siguientes formatos: 3/1, 3/2, 4/1 y 4/2, donde la primera cifra representa el código instalación para el centro de televigilancia, expresado en hexadecimal, la segunda cifra representa el código del evento que se puede transferir al centro durante cada conexión. Por lo que se refiere a dichos protocolos, es posible incluso configurar el tipo de formato: estándar o extendido y con o sin igualdad. Esta programación se efectúa al elegir el protocolo de transmisión a través las teclas **A** y **S**.

1  OFF = formato estándar
ON = formato extendido

2  OFF = sin igualdad
ON = con igualdad

Utilicen el teclado numérico para las cifras de 0 a 9:

tecla **A** para 0 (cero)

tecla **S** para B

tecla **C**** para C

tecla **O** para D

tecla **E** para E

tecla **F** para F

EJEMPLOS DE PROGRAMACIÓN

- La tabla indica como programar el código instalación y el código evento para satisfacer los distintos formatos según las exigencias de centro de recepción.

	CÓDIGO SISTEMA	EVENTO	EL CENTRO RECIBE
Formato 3+1, Código sistema 123, Evento 5	00000123	50 o 05	123 5
Formato 3+2, Código sistema 123, Evento 50	00000123	5A	123 50
Formato 4+1, Código sistema 5607, Evento 2	000056A7	20 o 02	5607 2
Formato 4+2, Código sistema 1234, Evento 45	00001234	45	1234 45

La cifra 0 no se transmite. Para transmitir la cifra 0 es necesario programarla cual A.

Programar códigos de impulsos

Programación códigos según zona

Tipo de evento

La pantalla visualiza el siguiente mensaje:

Zxx tttttt ssee

donde:

Zxx número de la zona en examen
 tttttt tipología de la entrada en examen
 ssee código de comienzo y término evento

Por medio de las teclas **1** y **2** es posible consultar hacia adelante o atrás todas las entradas presentes en el sistema, programadas en la tipología seleccionada. Para modificar el código corriente atribuido, pulsen la tecla **3**, el campo (ssee) se transforma en (____), digiteen por medio de las teclas numéricas el código deseado. Pulsen la tecla **F** para confirmar las programaciones y salir del menú.

Programa códigos según evento

Eventos sistema

La pantalla visualiza el siguiente mensaje:

GE eeeeeeee ssee

Donde:

GE Evento Genérico
 eeeeeeee Evento en programación
 ssee Código de comienzo y término evento

Por medio de las teclas **1** y **2** es posible consultar hacia adelante o atrás todos los posibles eventos previstos y los correspondientes códigos atribuidos. Si desean modificar el código corriente atribuido, pulsen la tecla **3**, el campo (ssee) se transforma en (____), digiteen por medio de las teclas numéricas el código deseado (siempre formado por 4 cifras). Pulsando la tecla, el campo (ssee) se transforma en (FFFF). Pulsando la tecla **F**, el campo (ssee) se transforma en (FFFF).

LISTADO DE LOS POSIBLES EVENTOS GESTIONADOS

- | | |
|-----------------------|-------------------------------|
| 00 INTRUSIÓN | 07 IN/OFF TOTAL |
| 01 TECNOLÓGICO | 08 ON/OFF PARCIAL |
| 02 INCENDIO | 09 ON/OFF CON ZONAS EXCLUÍDAS |
| 03 PÁNICO SILENCIOSO | 10 NO RED/RED PRESENTE |
| 04 PÁNICO CON SIRENAS | 11 BATERÍA BAJA/BATERÍA OK |
| 05 AVERÍA | 12 TEST TRANSMISIÓN |
| 06 SABOTAJE | 13 TEST PERIÓDICO |

4.3.2.10 Asociar los eventos con los números telefónicos programados

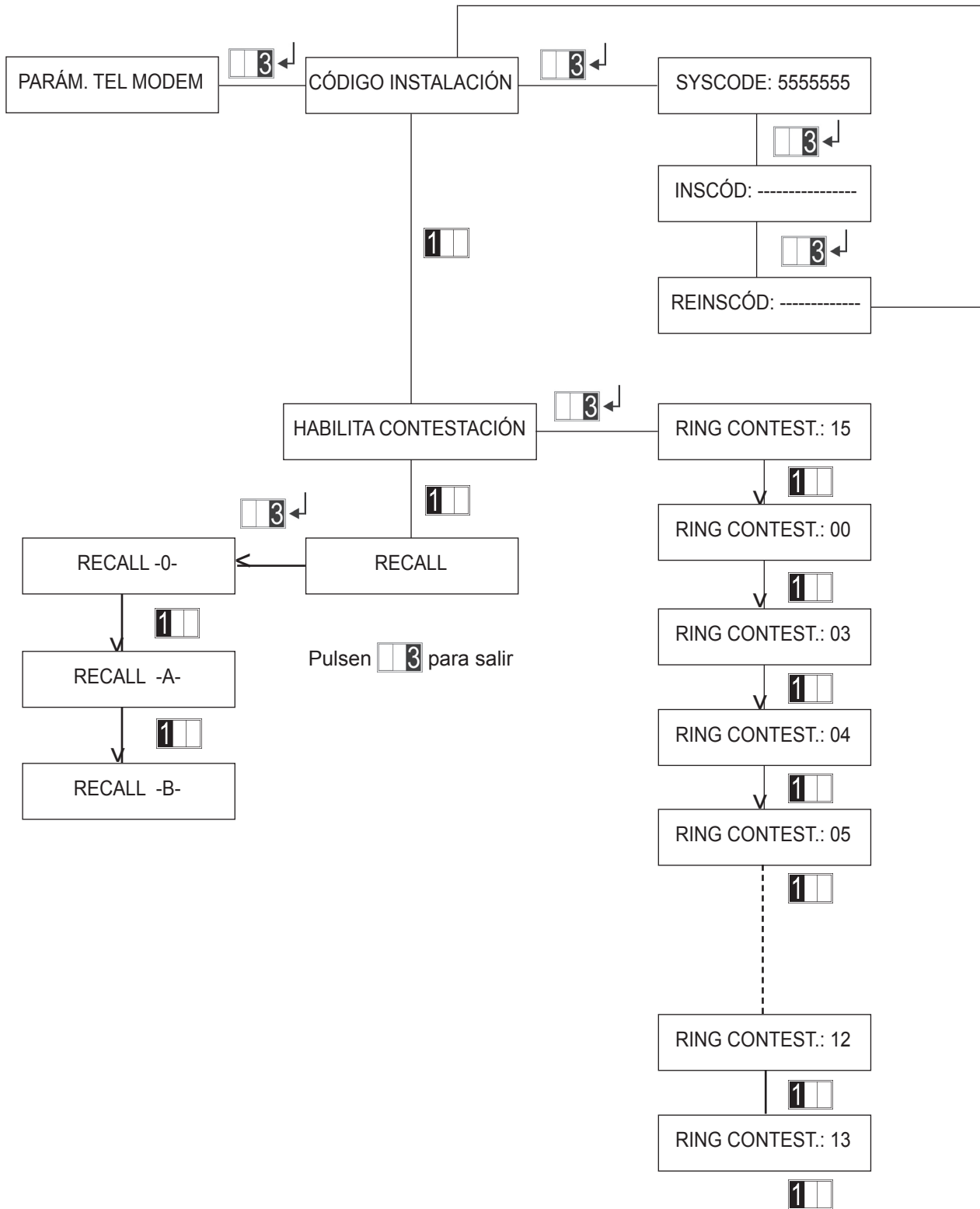

5.0 KP106 - TECLADO LED

5.1 VISUALIZA ESTADO SISTEMA

La información proporcionada a continuación puede visualizarse sin el empleo de un código de acceso. Los siguientes LED destellan lentamente para indicar la visualización de un conjunto de información. Para tener información más detallada, pulsen la tecla correspondiente.

1		visualiza una o más alarmas memorizadas
2		visualiza uno o más intentos de perjuicio
3		visualiza la presencia de una o más entradas abiertas
4		visualiza la presencia de una o más zonas excluidas

5.1.1 VISUALIZACIÓN ENTRADAS ABIERTAS

Para ver en detalle las entradas abiertas pulsen la tecla . Los LEDs indican el estado de cada zona según la codificación visualizada en las tablas a continuación. Teniendo a disposición 4 LEDs, es posible seleccionar el grupo de entradas por visualizar utilizando el teclado numérico (0-9). El grupo 0 se visualiza siempre primero pero, durante la visualización, es posible moverse libremente de un grupo a otro.

Grupo 0: entradas 1-4 del BUS centralita

1		Estado de la zona 1
2		Estado de la zona 2
3		Estado de la zona 3
4		Estado de la zona 4

Los LEDs correspondientes quedan encendidos fijos para indicar una zona en alarma y destellan rápidamente para indicar el perjuicio de una zona abierta. Lo mismo vale para una configuración de equilibrado doble.

Grupo 1: entradas 1-4 expansión 1

1		Estado de la zona 1
2		Estado de la zona 2
3		Estado de la zona 3
4		Estado de la zona 4

Los LEDs correspondientes quedan encendidos fijos para indicar una zona en alarma y destellan rápidamente para indicar el perjuicio de una zona abierta. Lo mismo vale para una configuración de equilibrado doble.

Grupo 2: entrada 5-8 expansión 1

1		Estado de la zona 5
2		Estado de la zona 6
3		Estado de la zona 7
4		Estado de la zona 8

Los LEDs correspondientes quedan encendidos fijos para indicar una zona en alarma y destellan rápidamente para indicar el perjuicio de una zona abierta. Lo mismo vale para una configuración de equilibrado doble.

Grupo 3: entradas lectores 1 y 2

1		Estado de la zona 1 lector 1
2		Estado de la zona 2 lector 1
3		Estado de la zona 1 lector 2
4		Estado de la zona 1 lector 2

Los LEDs correspondientes quedan encendidos fijos para indicar una zona en alarma.

Grupo 4: entradas lectores 3 y 4

1		Estado de la zona 1 lector 3
2		Estado de la zona 2 lector 3
3		Estado de la zona 1 lector 4
4		Estado de la zona 2 lector 4

Los LEDs correspondientes quedan encendidos fijos para indicar una zona en alarma.

Grupo 6: entradas teclado 3 y 4

1		Estado de la zona 1 teclado 3
2		Estado de la zona 2 teclado 3
3		Estado de la zona 1 teclado 4
4		Estado de la zona 2 teclado 4

Los LEDs correspondientes quedan encendidos fijos para indicar una zona en alarma.

Grupo 8: perjuicio de los lectores 1, 2, 3, 4

1		Perjuicio lector 1
2		Perjuicio lector 2
3		Perjuicio lector 3
4		Perjuicio lector 4

Debido a razones de coherencia con los mensajes de perjuicio entradas del Grupo 0, esta información se visualiza con destello rápido por parte de los LEDs.

Grupo 5: entradas teclados 1 y 2

1		Estado de la zona 1 teclado 1
2		Estado de la zona 2 teclado 1
3		Estado de la zona 1 teclado 2
4		Estado de la zona 2 teclado 2

Los LEDs correspondientes quedan encendidos fijos para indicar una zona en alarma.

Grupo 7: perjuicio sistema

1		Perjuicio centralita y/o perjuicio expansión 1
2		Entrada 24H1 y/o 24H2 de la centralita y/o expansión 1 (el 24H2 es prioritario)
3		Perjuicio del BUS centralita y/o periféricas en la línea serial
4		Perjuicio en la línea telefónica

Debido a razones de coherencia con los mensajes de perjuicio entradas del Grupo 0, esta información se visualiza con destello rápido por parte de los LEDs.

Grupo 8: perjuicio de los teclados 1, 2, 3, 4

1		Perjuicio teclado 1
2		Perjuicio teclado 2
3		Perjuicio teclado 3
4		Perjuicio teclado 4

Debido a razones de coherencia con los mensajes de perjuicio del Grupo 0, esta información se visualiza con destello rápido por parte de los LEDs.





TABLA SINÓPTICA ENTRADAS ABIERTAS





A=Alarma, T=Tamper, C=BUS centralita, E=Expansión, KP=KP106, DK=Lector

	Gr.0	Gr.1	Gr.2	Gr.3	Gr.4	Gr.5	Gr.6	Gr.7	Gr.8	Gr.9
1	A Z1 C interm. T Z1 C	A Z1 E T Z1 E	A Z5 E T Z5 E	Z1 DK1	Z1 DK3	Z1 KP1	Z1 KP3	T.C. T.E	T DK1	T KP1
2	A Z2 C interm. T Z2 C	A Z2 E T Z2 E	A Z6 E T Z6 E	Z2 DK1	Z2 DK3	Z2 KP1	Z2 KP3	24H1, 24H2, 24HE 24H1, 24H2, 24HE	T DK2	T KP2
3	A Z3 C interm. T Z3 C	A Z3 E T Z3 E	A Z7 E T Z7 E	Z1 DK2	Z1 DK4	Z1 KP2	Z1 KP4	Sabotaje BUS perif.	T DK3	T KP3
4	A Z4 C interm. T Z4 C	A Z4 E T Z4 E	A Z8 E T Z8 E	Z2 DK2	Z2 DK4	Z2 KP2	Z2 KP4	Sabotaje lín.telef.	T DK4	T KP4





5.1.2 VISUALIZACIÓN ALARMAS MEMORIZADAS

Para visualizar el detalle de las alarmas memorizadas, pulsen la tecla **A**.





Los leds , , ,  visualizan el estado de las entradas (vean tabla a continuación). Utilizando el teclado numérico (0-9) es posible elegir el grupo de entradas por visualizar. Durante la primera visualización se enseña el Grupo 0, pero es posible pasar el listado, visualizando los demás grupos. Las zonas en alarma se visualizan con el encendido fijo de los leds correspondientes.

	Grupo 0	Grupo 1	Grupo 2	Grupo 3	Grupo 4	Grupo 5	Grupo 6	Grupo 7
	Z1 centralita	Z1 expans.	Z5 expans.	Z1 lector 1	Z1 lector 3	Z1 teclado 1	Z1 teclado 3	ZA expans.
	Z2 centralita	Z2 expans.	Z6 expans.	Z2 lector 1	Z2 lector 3	Z2 teclado 1	Z2 teclado 3	
	Z3 centralita	Z3 expans.	Z7 expans.	Z1 lector 2	Z1 lector 4	Z1 teclado 2	Z1 teclado 4	
	Z4 centralita	Z4 expans.	Z8 expans.	Z2 lector 2	Z2 lector 4	Z2 teclado 2	Z2 teclado 4	

5.1.3 VISUALIZACIÓN DE LOS PERJUICIOS MEMORIZADOS

Para visualizar el detalle de las alarmas memorizadas, pulsen la tecla **S**. Los leds , , ,  visualizan el estado de las entradas (vean tabla a continuación). Utilizando el teclado numérico (0-9) es posible elegir el grupo de entradas por visualizar. Durante la primera visualización se enseña el Grupo 0, pero es posible pasar el listado visualizando los demás grupos. Las zonas en alarma se visualizan con el encendido fijo de los leds correspondientes.





Nota: T=Tamper, C=Centralita, E=Expansión, KP=KP106, DK=Llave electrónica, Sab=Sabotaje (adiciones / eliminaciones)





	Gr.0	Gr.1	Gr.2	Gr.3	Gr.4	Gr.5	Gr.6	Gr.7	Gr.8 Gr.9
	T Z1 C	T Z1 E	T Z5 E	T DK1	Sab.DK1	T KP1	Sab.KP1	Tamper C	Tamper E
	T Z2 C	T Z2 E	T Z6 E	T DK2	Sab.DK2	T KP2	Sab.KP2	24H 1/2 C	24H E
	T Z3 C	T Z3 E	T Z7 E	T DK3	Sab.DK3	T KP3	Sab.KP3	Falso Código	Sab.E
	T Z4 C	T Z4 E	T Z8 E	T DK4	Sab.DK4	T KP4	Sab.KP4	Man. línea tel.	Man. UR1Z

Man. UR1Z = Perjuicio en la conexión en línea serial de los módulos UR1Z (con la expansión ES100).

5.2 PROGRAMACIÓN CON EL CÓDIGO MASTER

5.2.1 EXCLUIR / ACTIVAR ENTRADAS







Introduzcan el código Master o el código instalador y pulsen la tecla **E**. Los leds , , , ,  visualizan el estado de las entradas según lo indicado en la tabla a continuación:





Gr.0	Gr.1	Gr.2	Gr.3	Gr.4	Gr.5	Gr.6
 Z1 BUS centralita	Z1 Expansión 1	Z5 Expansión 1	Z1 lector 1	Z1 lector 3	Z1 teclado 1	Z1 teclado 3
 Z2 BUS centralita	Z2 Expansión 1	Z6 Expansión 1	Z2 lector 1	Z2 lector 3	Z2 teclado 1	Z2 teclado 3
 Z3 BUS centralita	Z3 Expansión 1	Z7 Expansión 1	Z1 lector 2	Z1 lector 4	Z1 teclado 2	Z1 teclado 4
 Z4 BUS centralita	Z4 Expansión 1	Z8 Expansión 1	Z2 lector 2	Z2 lector 4	Z2 teclado 2	Z2 teclado 4

Nota: LED ON = zona excluída, LED OFF = Zona activada

Por medio de las teclas **A**, **S**, **O**, **E** es posible habilitar/deshabilitar la función CHIME relativa a las correspondientes entradas. Utilizando el teclado numérico es posible habilitar/deshabilitar las entradas complementarias. Durante la primera visualización se enseña el Grupo 0, pero es posible pasar el listado visualizando los demás grupos, utilizando el teclado numérico de 1 a 6. Para salir del procedimiento, pulsen la tecla **F**. Un bip doble del buzzer confirma que las elecciones se han guardado.

5.2.2 PROGRAMACIÓN ENTRADAS CHIME

Introduzcan el código master o el código instalador y pulsen la tecla **3**   . Los leds , ,  indican el estado de las zonas, conforme con la tabla a continuación:

Gr.0	Gr.1	Gr.2	Gr.3	Gr.4	Gr.5	Gr.6
 Z1 Centralita	Z1 Expansión 1	Z5 Expansión 1	Z1 lector 1	Z1 lector 3	Z1 teclado 1	Z1 teclado 3
 Z2 Centralita	Z2 Expansión 1	Z6 Expansión 1	Z2 lector 1	Z2 lector 3	Z2 teclado 1	Z2 teclado 3
 Z3 Centralita	Z3 Expansión 1	Z7 Expansión 1	Z1 lector 2	Z1 lector 4	Z1 teclado 2	Z1 teclado 4
 Z4 Centralita	Z4 Expansión1	Z8 Expansión 1	Z2 lector 2	Z2 lector 4	Z2 teclado 2	Z2 teclado 4

NOTA: al intentar habilitar la función CHIME para unas entradas no programadas cuales "intrusión", el buzzer emite un bip para señalar el error y el mando no se acepta.

Nota: LED ON = función habilitada; OFF = función deshabilitada.

Por medio de las teclas **A**, **S**, **O**, **E** es posible habilitar/deshabilitar la función CHIME relativa a las entradas correspondientes. Utilizando el teclado numérico es posible habilitar/deshabilitar las entradas complementarias. Durante la primera visualización se enseña el Grupo 0, pero es posible pasar el listado visualizando los demás grupos, utilizando el teclado numérico de 1 a 6. Para salir del procedimiento pulsen la tecla **F**. Un bip doble del buzzer confirma que las elecciones se han guardado.

5.2.3 PROGRAMACIÓN DE LOS CÓDIGOS DE ACCESO

Esta operación puede ejecutarse sólo por el usuario MASTER. Una vez introducido el código MASTER, pulsen las teclas **F** y **C**** ien secuencia. Se propone el código instalador. Utilizando el teclado numérico es posible elegir que código habilitar, según la siguiente codificación: 0 = Instalador, 2 = Usuarios 2, 3 = Usuario 3 8 = Usuario 8.

Utilizando las teclas **1**, **2**, **3** es posible asociar los correspondientes sectores a los códigos citados. Al no asociar ningún sector es como si se deshabilitara el código de acceso ya que el mismo no puede obrar en ningún sector. Los sectores asociados a un código se visualizan por el destello rápido de los Leds correspondientes. Una vez acabada la programación, pulsen la tecla para salir del procedimiento y memoricen las elecciones efectuadas. El buzzer emite un bip para confirmar el éxito de la operación.

5.2.4 PROGRAMACIÓN DE LAS LLAVES ELECTRÓNICAS "DK"

Para tener acceso al procedimiento: introduzcan el código Master o instalador, pulsen la tecla **F** y luego la tecla **7**. Elijan la modalidad de programación por medio de las teclas **7**, **1**, **2**:

- Pulsen **7** para memorizar un nuevo código o para cambiar el código de todas las llaves en caso de pérdida de una de las mismas.
- Pulsen **1** para añadir una o más llaves a las existentes.
- Pulsen **2** para memorizar un código llave en otro sistema, copiándolo de otro código anteriormente programado. Vean el procedimiento relativo a la memorización de las llaves en la pág. 19. Cierren la programación pulsando la tecla **F**.

5.2.5 TEST (walk-test)

Para tener acceso al procedimiento: introduzcan el código Master o instalador, pulsen la tecla **F** y luego pulsen **1** para activar el procedimiento de test o bien la tecla **3** para el procedimiento de test zonas. Una vez activado uno de los procedimientos de test, vuelvan a pulsar **1** para el test de las salidas y la tecla **3** para el test de las zonas. La abertura de una entrada se señaliza por el sonido del buzzer o por el destello del led correspondiente, según lo indicado en la tabla a continuación:

	Z1 C	T Z1 C	Z1 E	T Z1 E	Z5 E	T Z5 E	Z1 DK1	Z1 DK3	T DK1	Z1 KP1	Z1 KP3	T KP1
	Z2 C	T Z2 C	Z2 E	T Z2 E	Z6 E	T Z6 E	Z2 DK1	Z2 DK3	T DK2	Z2 KP1	Z2 KP3	T KP2
	Z3 C	T Z3 C	Z3 E	T Z3 E	Z7 E	T Z7 E	Z1 DK2	Z1 DK4	T DK3	Z1 KP2	Z1 KP4	T KP3
	Z4 C	T Z4 C	Z4 E	T Z4 E	Z8 E	T Z8 E	Z2 DK2	Z2 DK4	T DK4	Z2 KP2	Z2 KP4	T KP4

5.2.6 MODIFICACIÓN DEL CÓDIGO

Cada usuario puede programar libremente su código, recordando que el primer número del código identifica en que nivel el utilizador tiene la autorización para actuar.

Por ejemplo: 0----- para el instalador 1----- para el Master, 2----- para el Usuario núm. 2 etc., 8 ----- para el Usuario núm. 8.

- A) Introduzcan el código que desean cambiar (tiene que ser un código de acceso habilitado)
- B) Pulsen la tecla C
- C) Introduzcan el nuevo código y pulsen C
- D) Vuelvan a introducir el nuevo código y pulsen C

Si el nuevo código introducido en el punto D corresponde al código introducido en el punto C, este nuevo código de acceso sustituye el viejo código (introducido en el punto A). El buzzer emite 2 bip para confirmar el éxito de la operación.

5.3 PROGRAMACIÓN DE LOS PARÁMETROS

Para tener acceso a la programación de los parámetros, ejecuten las siguientes operaciones:

C**	Código instalador	C**	Campo	C**	Parámetros	C**
-----	-------------------	-----	-------	-----	------------	-----

- 1 Pulsen **C****
- 2 Introduzcan el código instalador
- 3 Pulsen **C****
- 4 Introduzcan el campo parámetros. El número de cifras tiene que ser 3 y es necesario utilizar el teclado numérico
I LEDs 1 2 3 indican las cifras introducidas
- 5 Pulsen **C****
- 6 Utilizando el teclado numérico introduzcan los parámetros deseados para el campo elegido. El número de los parámetros por utilizar es en función del campo que se está programando
- 7 Pulsen **C**** para terminar la programación de los parámetros.
El buzzer emite un bip para confirmar el éxito de la operación incluso el salvamento de los parámetros programados.

Pulsen **C****, para regresar al punto ≠ 4 y poder programar otro campo

Pulsen **F** para salir del procedimiento

5.3.1 INTRODUCIR VALORES HEXADECIMALES

Durante la programación de los parámetros (después de haber introducido el campo), utilicen el teclado numérico (0-9) para los números correspondientes. Donde resultara necesario utilizar números hexadecimales, pulsen la tecla **E** antes de las teclas numéricas 1, 2, 3, 4, 5, 6 que corresponden a las cifras hexadecimales A, B, C, D, E, F.

Por ejemplo, para introducir el parámetro "1A3F", pulsen la siguiente secuencia de teclas:

Tecla pulsada	1	E,1	3	E,6
Valor introducido	1	A	3	F

5.3.2 PARÁMETROS NO PROGRAMABLES (valores predeterminados)

- Llaves asociadas con todos los sectores.
- Salidas eléctricas programables.
- Bloqueo de las llamadas de tipo numérico.
- Prioridad de los eventos de alarma por enviar a la línea telefónica.

5.3.3 ASOCIACIONES SECTORES

1	2	3	4	5	6	7	8
C**	Código Instalador	C**	Número Zona	C**	Definición zona	Asociación sector	C**
			001 Zona (01) 1 mp		1 = Intrusión instantánea	1 = Asociado S1	
			002 Zona (02) 2 mp		2 = Intrusión retrasada	2 = Asociado S2	
			003 Zona (03) 3 mp		3 = Intrusión retrasada última salida	3 = Asociado S1+S2	
			004 Zona (04) 4 mp		4 = Tecnológico	4 = Asociado S3	
					5 = Incendio	5 = Asociado S1+S3	
			005 Zona (11) 1 ep1		6 = Pánico silencioso	6 = Asociado S2+S3	
			006 Zona (12) 2 ep1		7 = Pánico con sirenas	7 = Asociado S1+S2+S3	
			007 Zona (13) 3 ep1				
			008 Zona (14) 4 ep1				
			009 Zona (15) 5 ep1				
			010 Zona (16) 6 ep1				
			011 Zona (17) 7 ep1				
			012 Zona (18) 8 ep1				
			013 Zona (A1) 1 dk1				
			014 Zona (A2) 2 dk1				
			015 Zona (A3) 1 dk2				
			016 Zona (A4) 2 dk2				
			017 Zona (A5) 1 dk3				
			018 Zona (A6) 2 dk3				
			019 Zona (A7) 1 dk4				
			020 Zona (A8) 2 dk4				
			021 Zona (B1) 1 kp1				
			022 Zona (B2) 2 kp1				
			023 Zona (B3) 1 kp2				
			024 Zona (B4) 2 kp2				
			025 Zona (B5) 1 kp3				
			026 Zona (B6) 2 kp3				
			027 Zona (B7) 1 kp4				
			028 Zona (B8) 2 kp4				

El buzzer emite 2 bip para confirmar que se han guardado los datos relativos a las zonas programadas y regresa al punto 3. Si el buzzer emite un bip, indica un error y es necesario repetir la operación.

5.3.4 PROGRAMACIÓN DE LOS PARÁMETROS DE SISTEMA

Campo	C**	Parametro	C**	nota
030		1=NC, 2=SB, 3 =DB		Tipo de conexión
031		(0-9) en múltiplos de 10 segundos (1=19s, 9=90s)		Programación tiempo de entrada
032		(1-9) minutos (0=30s)		Programación tiempo de alarma
033		1=2min, 2=1h, 3=2hs, 4=4hs		Programación tiempo falta relé
034		(0-9) en múltiplos de 10 segundos (1=19s, 9=90s)		Retraso llamada alarma telefónica

5.3.5 PROGRAMACIÓN OPCIONES DE SISTEMA

Campo	C**	Teclado numérico 0, 1	C**	Nota
035		0=Alarma preliminar OFF, 1= Alarma preliminar ON (predeterminado)		Alarma preliminar de entradas/salidas habilitada
036		0= NO masking (predeter.), 1= Masking		Enmascaramiento sistema (no activo)

Campo	C**	Teclado numérico 0, 1, 2	C**	Nota
037		0=No bloqueo, No autoexclusión (predeter.) 1=Bloqueo, No autoexclusión 2=Bloqueo, autoexclusión		Habilitación del bloqueo sistema y autoexclusión en caso de entradas abiertas

5.3.6 ASOCIACIÓN LECTORES LLAVE / SECTORES

Campo	C**	Lector 1	Lector 2	Lector 3	Lector 4	C**	nota
038		Teclado num. 0-7	Teclado num. 0-7	Teclado num. 0-7	Teclado num. 0-7		

Asociación sectores
0 = Ningún sector asociado
1 = Asociado S1
2 = Asociado S2
3 = Asociado S1+S2
4 = Asociado S3
5 = Asociado S1+S3
6 = Asociado S2+S3
7 = Asociado S1+S2+S3

5.3.7 ASOCIACIÓN EVENTOS DE ALARMA A LA SALIDA LPA

Campo	C**	Teclado numérico 0, 1	C**
-------	-----	-----------------------	-----

039	C**	I	S	P	T	F	C	H	C**
-----	-----	---	---	---	---	---	---	---	-----

I=Intrusión, S=Sabotaje, P=Pánico, T=Tecnológico, F=Incendio, C=Chime, H=Avería sistema;
0= evento no asociado; 1 = evento asociado.

5.3.8 PROGRAMACIÓN SALIDAS

Campo	C**	Parámetro 1	Parámetro 2	C**	notas
040		1 = Gestión alarma sabotaje con el sistema en OFF 0 = NO	1 = gestión alarma incendio 0 = NO		relé de salida

Campo	C**	Parámetro 1	Parámetro 2	Parámetro 3	Parámetro 4	C**	notas
041		Tipo salida	Nivel	Asoc. sectores	AND/OR sectores		Salida 2 centralita
042		Tipo salida	Nivel	Asoc. sectores	AND/OR sectores		Salida 1 expans. 1
043		Tipo salida	Nivel	Asoc. sectores	AND/OR sectores		Salida 2 expans. 1
044		Tipo salida	Nivel	Asoc. sectores	AND/OR sectores		Salida 3 expans. 1
045		Tipo salida	Nivel	Asoc. sectores	AND/OR sectores		Salida 4 expans. 1

Tipo de salida	Nivel en reposo	Asociación con los sectores	Sectores AND/OR
01 = Intrusión 02 = Sabotaje 03 = Pánico 04 = Tecnológico 05 = Alarma incendio 06 = Gong 07 = Sabotaje sistema 08 = LPA 09 = TC 10 = Reseteo 11 = Buzzer 12 = Estado sistema 13 = Señalización zonas abiertas 14 = Estado líneas telefónicas	1 = Alto en reposo 2 = Floating en reposo	1 = Asociado S1 2 = Asociado S2 3 = Asociado S1+S2 4 = Asociado S3 5 = Asociado S1+S3 6 = Asociado S2+S3 7 = Asociado S1+S2+S3	1 = OR sectores 2 = AND sectores

5.3.9 PROGRAMACIÓN FECHA Y HORA

Campo	C**	Teclado numérico (8 números)	C**	notas
046		hh:mm		<i>La fecha introducida se controla para que resulte coherente con la hora introducida</i>
047		dd-mm-aa		

5.4 PROGRAMA PARÁMETROS COMMUNICATOR

5.4.1 HABILITA CONTESTADOR

Campo	C**	Teclado numérico	C**	notas
048		00-15 (valor predeter. = 15) 00 = contestador deshabilitado		contestador habilitado

5.4.2 PROGRAMA CÓDIGO SISTEMA

Campo	C**	Teclado numérico (8 números)	C**	notas
049		(Valor predeter. 55555555)		Código sistema para telegestión (Centro Fastlink)
050		(Valor predeter. 66666666)		Código sistema para televigilancia (Centro Numérico)

NOTA:

Es posible programar también los parámetros del sistema introduciendo valores hexadecimales (vean párr. 5.3.1).

5.4.3 PROGRAMAR LOS NÚMEROS TELEFÓNICOS

Campo	C**	Teclado numérico (máx. 23 cifras)	C**	notas
051				<i>Teléfono 1 (predeterminado = numérico)</i>
052				<i>Teléfono 2 (predeterminado = numérico)</i>
053				<i>Teléfono 3 (predeterminado = modem)</i>
064				<i>Teléfono 4 (predeterminado = residencial)</i>

Los números de teléfono memorizados cuales número 1 y número 2, son números predeterminados. Programando el número de teléfono 1, el bloqueo automático de las llamadas numéricas se programa de forma predeterminada. En dicho caso, el primer número que contesta, borra las llamadas para los números siguientes del mismo tipo. Este tipo de programación permite las siguientes funciones:

- El número 1 corresponde al número principal del centro
- El número 2 corresponde al número telefónico de back up del centro
- El sistema llama siempre el primer número programado y, en el caso en que dicho número no conteste, llama el segundo número.
- Ahora el sistema transfiere la información relativa a los eventos de alarma al primer número que contesta y borra las demás llamadas de ese tipo.

El número de teléfono memorizado cual número 3 es predeterminado de tipo MODEM. Éste corresponde a una conexión con un centro utilizando FAST LINK.

5.4.4 PRIORIDAD DE LOS EVENTOS DE ALARMA

La prioridad de los eventos de alarma por enviar en remoto no es programable y es la siguiente:

Prioridad	Evento	Notas
0	Intrusión	Prioridad elevada
1	Perjuicio	
2	Pánico	
3	Tecnológico	
4	Incendio	
5	Avería sistema	
0	Cambio estado de los sectores (ON/OFF sectores)	Prioridad baja

5.4.5 ASOCIAR LOS EVENTOS DE ALARMA A LOS NÚMEROS TELEFÓNICOS

Campo	C**	Núm. teclado 0, 1	C**	Notas
054		I,S,P,T,F,H,O		Eventos por los números 1 y 2
055		I,S,P,T,F,H,O		Eventos por el número 3
065		I,S,P,T,F,H,O		Eventos por el número 4

=Intrusión, S=Perjuicio, P=Pánico, T=Tecnológico, F=Incendio, H=Avería sistema, 0=Cambio de estado.
0= Evento no asociado, 1= Evento asociado.

5.4.6 ELEGIR UN PROTOCOLO NUMÉRICO

Campo	C**	Protocolo	Opciones	C**	Notas
056		(0-9)	(0-3)		Elijan una de las siguientes opciones

Protocolo	Compatibilidad
0	Ademco fast
1	Ademco Contact ID (predeterminado)
2	Scan 1400
3	-
4	Ademco slow, Silent Knight (1400Hz, 1900Hz, 10bps)
5	Ademco slow, Silent Knight (1400Hz, 1800Hz, 20bps)
6	Franklin, SESCOA, Vertex, DCI (2300Hz, 1800Hz, 20bps)
7	Radionics (2300Hz, 1800Hz, 40bps)
8	SIA liv.1 (Security Industry Association)
9	-

El segundo número (Opciones) indica los protocolos 4, 5, 6, 7 según la tabla.

Valor	Opción activada
0	No igualdad, No extendido
1	Igualdad, No extendido
2	No igualdad, Extendido
3	Igualdad, Extendido

5.4.7 ASOC. LOS EVENTOS DE ALARMA A UN CANAL TELEFÓNICO

Campo	C**	CH1	CH2	CH3	CH4	CH5	CH6	CH7	CH8	C**	Notas
057		0-7	0-7	0-7	0-7	0-7	0-7	0-7	0-7		Elijan una de las posibles opciones

Evento elegido	Evento correspondiente
0	Intrusión
1	Sabotaje
2	Pánico
3	Tecnológico
4	Alarma incendio
5	Avería Sistema
6	Cambio de estado de los sectores (ON/OFF & OFF/ON)
7	No utilizado

5.4.8 ASOC. UN EVENTO DE ALARMA A UN CANAL TELEFÓNICO

Campo	C**	Teclado numérico	C**	Notas
058		0 = Impulsos 1 = DTMF (predeterminado)		<i>Tipo de selección</i>
059		0 = Deshabilitado (predeterminado) 1 = Habilitado		<i>Control de la presencia tono de línea</i>
060		0 = Deshabilitado 1 = Habilitado (predeterminado)		<i>Omisión contestador</i>

Campo	C**	Tipo de test	Resultado	C**	Notas
061*		0 = Test deshabilitado (predet.) 1 = Test siempre habilitado 2 = Test habilitado si por lo menos uno de los sectores está activado 3 = Test habilitado si todos los sectores están activados	0 = ninguna alarma memor. 1 = Habilita alarma perjuicio 2 = Habilita salida dedicada 3 = Opción 1 y 2		Modali- dad test línea telefónica

La salida dedicada resulta activada cuando, con línea OFF, la primera conexión se bloquea y se resetea al test línea telefónica siguiente.

Campo	C**	Hora de comienzo	Ciclo	Tipo de test	C**	Notas
062		00-23	0 = No test 1 = 1 hora 2 = 2 horas 3 = 4 horas 4 = 8 horas 5 = 12 horas 6 = 24 horas 7 = 48 horas 8 = 72 horas 9 = 168 horas	0 = Test deshabilitado (predeterminado) 1 = Test siempre habilitado 2 = Test habilitado si por lo menos uno de los sectores está ON 3 = Test habilitado si todos los sectores están ON		Llamada de test cíclico

Campo	C**	Repetición llamada	C**
063		0 = Función deshabilitada 1 = Repetición llamada de tipo A (la centralita vuelve a llamar el primer número de tipo MODEM entre los programados) 2 = Repetición llamada de tipo B (la centralita vuelve a llamar un específico número telefónico enviado por FAST LINK)	

CÓDIGOS DE ALARMA

(Códigos de programación para comienzo y término de los eventos de alarma)

C**	Cód. Instalad.	C**	Campo	C**	Alarma	Restore	C**	Notas
			071		(00-FF)	(00-FF)		Zona (01) 1 mp
			072		(00-FF)	(00-FF)		Zona (02) 2 mp
			073		(00-FF)	(00-FF)		Zona (03) 3 mp
			074		(00-FF)	(00-FF)		Zona (04) 4 mp
			075		(00-FF)	(00-FF)		005 Zona (11) 1 ep1
			076		(00-FF)	(00-FF)		006 Zona (12) 2 ep1
			077		(00-FF)	(00-FF)		007 Zona (13) 3 ep1
			078		(00-FF)	(00-FF)		008 Zona (14) 4 ep1
			079		(00-FF)	(00-FF)		009 Zona (15) 5 ep1
			080		(00-FF)	(00-FF)		010 Zona (16) 6 ep1
			081		(00-FF)	(00-FF)		011 Zona (17) 7 ep1
			082		(00-FF)	(00-FF)		012 Zona (18) 8 ep1
			083		(00-FF)	(00-FF)		013 Zona (A1) 1 dk1
			084		(00-FF)	(00-FF)		014 Zona (A2) 2 dk1
			085		(00-FF)	(00-FF)		015 Zona (A3) 1 dk2
			086		(00-FF)	(00-FF)		016 Zona (A4) 2 dk2
			087		(00-FF)	(00-FF)		017 Zona (A5) 1 dk3
			088		(00-FF)	(00-FF)		018 Zona (A6) 2 dk3
			089		(00-FF)	(00-FF)		019 Zona (A7) 1 dk4
			090		(00-FF)	(00-FF)		020 Zona (A8) 2 dk4
			091		(00-FF)	(00-FF)		021 Zona (B1) 1 kp1
			092		(00-FF)	(00-FF)		022 Zona (B2) 2 kp1
			093		(00-FF)	(00-FF)		023 Zona (B3) 1 kp2
			094		(00-FF)	(00-FF)		024 Zona (B4) 2 kp2
			095		(00-FF)	(00-FF)		025 Zona (B5) 1 kp3
			096		(00-FF)	(00-FF)		026 Zona (B6) 2 kp3
			097		(00-FF)	(00-FF)		027 Zona (B7) 1 kp4
			098		(00-FF)	(00-FF)		028 Zona (B8) 2 kp4
								EVENTOS ALARMA GENERAL
			100		(00-FF)	(00-FF)		Alarma intrusión
			101		(00-FF)	(00-FF)		Alarma tecnológico
			102		(00-FF)	(00-FF)		Alarma incendio
			103		(00-FF)	(00-FF)		Pánico silencioso
			104		(00-FF)	(00-FF)		Pánico con sirenas
			105		(00-FF)	(00-FF)		Avería sistema
			106		(00-FF)	(00-FF)		Perjuicio sistema
			107		(00-FF)	(00-FF)		ON/OFF total
			108		(00-FF)	(00-FF)		ON/OFF parcial
			109		(00-FF)	(00-FF)		ON/FF con zonas excluidas
			110		(00-FF)	(00-FF)		NO RED / RED PRESENTE
			111		(00-FF)	(00-FF)		Batería baja / Batería OK
			112		(00-FF)	(00-FF)		Test transmisión
			113		(00-FF)	(00-FF)		Llamadas cíclicas

6.0 CARACTERÍSTICAS TÉCNICAS

Tensión nominal de alimentación	Modelo 230V: 230V~ 50Hz +10 -15%
	Modelo 24V: 18.5V±27V~ 50/60Hz
Absorción máx. corriente.....	Modelo 230V: 125mA
	Modelo 24V:
Absorción ficha de centralita a 12V—	50mA en reposo con entradas equilibradas
	70 mA con entradas NC
	85 mA con entradas NC y relé excitado
Tensión de funcionamiento de la centralita	de 10.5V a 15V—
Tensión nominal de salida	13,8V— (salida cables batería)
Corriente máx. suministrable.....	1A (incluido el consumo de la centralita)
Ripple máx	230mV p.p. con I=1A
Corriente disponible para dispositivos ext.....	100 mA (para tener 12 horas de autonomía)
Acumulador posicionable	12V— 2.2Ah
Tamper antiperjuicio	1A@24V—
Temperatura de funcionam. declarada	-10 °C ÷ +55 °C
Temperatura de funcionam. certificada CEI+5 °C ÷ +40 °C	
Largura máx. serial centralita-periféricas	500 metri metros (cable secc. 2x0.75 para aliment + 2 x 0.22 x para datos)
Corriente máx. salidas eléctricas	10mA
Tiempo de entrada mín./máx.....	de 0 seg. a 90 seg. con pasos de 10
Tiempo de salida	igual que el tiempo de entrada + 10 seg.
Tiempo de alarma relé.....	programable de 30 seg. a 9 min.
Señalización óptica de avería (LCD) y eléctrica de nivel bajo batería centralita, fusibles, nivel bajo alimentación fichas expansiones	
Tiempo de alarma salidas progr. dañado	hasta que permanezca la avería
Umbral batería descargada.....	11.2V— ± 5%
Test automático batería	en condición de falta red
Nivel de protección del contenedor	IP30/IK02

